

2024年度

入学試験問題

A方式	解答用紙	P.1-4
	国語入試問題	P.5-17
	算数入試問題	P.18-24
	理科入試問題	P.25-33
	社会入試問題	P.34-50
	解答と配点	P.51-55
B方式	解答用紙	P.56-57
	国語入試問題	P.58-70
	算数入試問題	P.71-77
	解答と配点	P.78-80
C方式	解答用紙	P.81-82
	国語入試問題	P.83-90
	算数入試問題	P.91-96
	解答と配点	P.97-99



桃山学院中学校
St. Andrew's School



202411110

二〇二四年度 桃山学院中学校入学試験問題

A方式 国語 解答用紙

一							
問7	問6		問5	問4	問3	問2	問1
	II	I	④	③		②	①
	12	12					
	15	15					

二							
問8	問7	問6		問5		問2	問1
	⑥	II	I	④		①	A
	II	I		鳥			
				が			
		III				問3	B
	III					②	
				15	35	25	
							問4
							③
				20			

A	受験番号				名前
	①	①	①	①	
	②	②	②	②	
	③	③	③	③	
	④	④	④	④	
	⑤	⑤	⑤	⑤	
	⑥	⑥	⑥	⑥	
	⑦	⑦	⑦	⑦	
	⑧	⑧	⑧	⑧	
	⑨	⑨	⑨	⑨	

三					
問3	問2		問1		
ア	2	1	5	3	1
	誤	誤			
イ					
	正	正			
ウ			6	4	2
			(る)		

四			
問3	問2	問1	
3	1	1	1
4	2	2	2



202411130

2024年度 桃山学院中学校入学試験問題 A方式 算数 解答用紙

受験番号				名前
A				
X	①	①	①	①
	②	②	②	②
	③	③	③	③
	④	④	④	④
	⑤	⑤	⑤	⑤
	⑥	⑥	⑥	⑥
	⑦	⑦	⑦	⑦
	⑧	⑧	⑧	⑧
	⑨	⑨	⑨	⑨

1	(1)	(2)	(3)	(4)	時間 分 秒
----------	-----	-----	-----	-----	--------

2	(1)	回	(2)	g
	(3)	m	(4)	m
	(5)		(6)	cm ²

3	(1)	(2)	(3)	番目
----------	-----	-----	-----	----

4	(1)	:	(2)	:	(3)	倍
----------	-----	---	-----	---	-----	---

5	(1)	cm ³	(2)	cm ³	(3)	cm ³
----------	-----	-----------------	-----	-----------------	-----	-----------------

6	(1)	分後	(2)	台	(3)	分 秒後
----------	-----	----	-----	---	-----	------



202411120

2024年度 桃山学院中学校入学試験問題 A方式 理科 解答用紙

受験番号				名前
A				
X	①	①	①	①
	②	②	②	②
	③	③	③	③
	④	④	④	④
	⑤	⑤	⑤	⑤
	⑥	⑥	⑥	⑥
	⑦	⑦	⑦	⑦
	⑧	⑧	⑧	⑧
	⑨	⑨	⑨	⑨

1

問1		問2	
問3	(1)	(2) X	Y (3) ㊗
	(4)	(5)	問4 問5 (1) (2)

2

問1	A	B	C	D	E	問2
問3	問4	問5	kg	問6		

3

問1	本	問2	本	問3	問4
問5	A	B	E		
問6	g	問7	kcal	問8	g

4

問1	問2	問3	問4	X	Y
問5	(1)				
	(2)				
問6	kWh	問7	kWh	問8	トン

整理番号
※

合計
※



202411140

2024年度 桃山学院中学校入学試験問題 A方式 社会 解答用紙

受験番号					名前
A					
X	①	①	①	①	
	②	②	②	②	
	③	③	③	③	
	④	④	④	④	
	⑤	⑤	⑤	⑤	
	⑥	⑥	⑥	⑥	
	⑦	⑦	⑦	⑦	
	⑧	⑧	⑧	⑧	
	⑨	⑨	⑨	⑨	

1	問1		問2		問3		問4		問5	
	問6		問7 (1)		(2)		問8 (1)		(2)	

2	問1		問2		問3		問4	
	問5		問6		問7		問8	
	問9 (1)		(2)					

3	問1		問2		問3		問4		問5	
	問6		問7		問8		問9			
	問10		問11		問12		問13			
	問14		問15							

4	問1		問2		問3 (1)		(2)		問4		問5	
	問6		問7		問8		問9		問10			
	問11 (1)		(2)		問12 (1)		(2)					

桃山学院中学校 入学試験問題

A方式 国語 [五十分・百五十点]

注意事項

- 1 問題は1ページから12ページまであります。
- 2 「開始」の合図があるまで問題用紙は開いてはいけません。
- 3 受験番号と名前を解答用紙と問題用紙に正しく記入してください。
- 4 解答用紙の余白には何も記入しないでください。
- 5 計算機能付き腕時計・携帯電話は使用禁止です。
- 6 「終了」の合図で筆記具を置き、監督の先生の指示に従ってください。

受験番号			名前	
A				

① 次の文章を読んで後の問いに答えなさい。(字数制限がある問いは、句読点とその他の記号も一字と数える)

① 一般的にバイアスというのは、偏りや思い込み、思い違い、特定の概念への固執など、人間の認知の歪みを幅広く指す言葉です。私たちが情報に接するとき、自分では正しい判断をしていると思っても、認知の歪みが働き、実際には正確ではないことがあります。でも、人類の長い進化の過程で、なぜ正確な判断を妨げるような仕組みがなくならずに残ってきたのでしょうか。

私は、そこにこそバイアスの存在理由があるように思います。

つまり、人間が生き延びるためには、むしろバイアスが必要だったのではないかということです。

② バイアスの存在理由を簡単に言ってしまうと、「人間の脳の限界」です。

私たち人間の脳というのは、高速で正確な計算ができるわけではありません。たとえば、約1億2千万人の日本の全人口の考え方を計算して、一瞬で平均値や中央値を出せるのであれば、それこそ今の日本人の普通や常識と言われるものがわかるかもしれません。

でも、それは不可能ですよ。残念ながら、今の人間の脳の性能には限界があつて、正確に「普通」を抽出することはできません。

ですから、もしも今より脳の性能を上げたいなら、もつと脳の体積を大きくするしかありませんが、そうなると骨盤の大きさに限界がありますから胎児を宿したお母さんの体は壊れてしまいます。

これ以上、脳を大きくできないならどうすればいいのかというと、現状の脳の大きさのままで、よりよい答えを出すための工夫をしな

ければならないのです。

その工夫の一つが、バイアスなのかもしれません。粗い計算でいいから、瞬時に大まかな答えを出すという工夫です。

円周率であれば100桁まで暗記しなくても、「およそ3」でいいから余った計算のためのリソースを他のことにふり分けるとか、論理的な思考はスキップして脳にかかる負担を減らし、エネルギーを節約するなどです。

私たちの脳は、正確さよりも速度とエネルギー効率を重視した結果、バイアスというものが必要になったと考えられるのです。

③ ところで、鳥には群れて飛ぶものが多いですよ。空を見ていると、数羽、ときには数十羽、数百羽が群れをつくり、同じ速度で同じ方向に飛んでいることがあります。

不思議なことに、彼らは方向を変えるときも一斉にターンしているように見えます。② いったいどうやって意思を伝え合っているのでしょうか？

コンピュータによって、鳥の生態から群れの形態を再現したものを「ボイドモデル(Boyd model) Boydは鳥っぽいという「birdoid」から作られた造語」といいますが、その解析によると、鳥の群れには全体を把握して統帥をとっているリーダーのような存在はいません。鳥は、自分の周辺の数羽を認知しているだけで、群れ全体は認知していないと言われています。

人間も、この鳥の習性と似ているところがあります。

自分の周りに同じような人が3人もいれば、それがすべてだと思ひ込みやすい性質を持っているということです。

④たとえば、クラスの中によく赤い服を着ている人が3人いて、その3人がたまたま数学を得意としていたら、「数学が好きな人は皆、赤い服を着ている」と思い込んでしまう、といった性質です。

実際には3人では母集団の数が少なすぎて、赤い服と数学の成績の間に何らかの関連性があると考えerには無理があります。

その他にも、よく「^③東京の人間は冷たい」とか「大阪人はせっかち」などといった言い方をしますよね。

このように、一部の人のある側面だけに当てはまることを、広く全体にも当てはまると決めつけてしまうことがあります。私たちは身近に同じような人が3人ほどいれば、それが真実だと思い込んでしまうような性質を持っているのです。

⑤特に、自分と違う集団や共同体の人間については、ほとんど同じに見えてしまうことを「^④外集団バイアス」といいます。

もちろん東京にも親切な人もいますし、大阪にもものんびり屋さんはいるでしょう。それなのに、科学的な根拠も^{こんきよ}検討しないまま、よく知らない人たちに關してすべてひとくくりにしてしまう。

なぜなら、私たち人間には、時間をかけて物事が正しいかどうかを検討する能力はそれほど強く求められていないからです。それよりも、短時間でざっくり物事を判断する能力や、その場で一番声の大きい人に合わせる能力などの方が必要とされることが多く、時間をかけて正しい解を出すことよりも、限られたリソースや時間の中で、よりよい判断をすることの方が求められているのです。

人間の長い歴史を考えれば、そうしないと日々の食糧に^{うけくらひ}ありつけずに死んでしまうこともあったはず。

その影響なのか、私たち人間には、じっくり考える性質以上に、

素早く決める性質の方が強くなっています。

もちろん人間にはゆっくり考える性質もありますから、周囲の環境が落ち着いているときには時間をかけて深く洞察^{とうさつ}することもありますが、一般的にはパツと判断して迅速^{じんそく}に行動できる人の方が生きやすいのではないのでしょうか。正解ではないかもしれないけれども、よりよい方を素早く選ぶ能力が求められているのです。

⑥「認知の歪み」などと言うと、何だかよくないことのように思う人もいるかもしれませんが、でも、限られたリソースの中でスピーディーに概要をつかむ力があるということは、生物の生態としては、かなり工夫されていると言えるのではないのでしょうか。

(中野信子『バイアス社会』を生き延びる)
*問題作成の都合上、文章を改編した箇所があります。

問1——①「人間の脳の限界」とあるが、どういうことか。その説明として最も適切なものを後から選び、記号で答えなさい。

あ 人間の脳は他の生物と比べて体積が小さいので、正しい働きができないということ。

い 人間の脳は新しい価値観を受け入れられないので、今まで通りの見方で物事を考えるしかないということ。

う 人間は脳の大きさにかぎりがあるため、今より高度な働きができないということ。

え 人間の脳は計算が苦手なうえに、普通や常識というものも理解できないということ。

問2——②「いったいどうやって意思を伝え合っているのでしょうか？」とあるが、この疑問に対する答えとして最も適切なものを後から選び、記号で答えなさい。

あ 鳴き声によって意思を伝え合っている。

い コンピューターによって意思を伝え合っている。

う リーダーが全体に指示を出して意思を伝え合っている。

え 周囲に合わせているだけで、全体で意思は伝え合っていない。

問3 ①～⑥は段落を示しているが、④段落の役割を説明したものとして最も適切なものを後から選び、記号で答えなさい。

あ 前段落で述べた内容の根拠となることが述べられている。

い 前段落の例と同じ観点の例が挙げられている。

う 前段落とは別の意見を述べ、二つの意見を並列させている。

え 前段落で挙げた事実に対する筆者の意見を述べている。

問4——③「『東京の人間は冷たい』とか『大阪人はせっかち』などといった言い方をする人」とあるが、この例を通して筆者が伝えたい内容として最も適切なものを後から選び、記号で答えなさい。

あ 少ない母集団の中で勝手な判断をすることによって誤解が生じてしまうので、時間をかけて分析をするべきだということ。

い 自分で物事を判断できない人は、周囲の人の行動や思いにあわせてでしか、自分の立場を決めることができないということ。

う 一部の人の性質を、その所属集団全ての人に通じると一方的に信じ込んでしまう性質が、人間にはあるということ。

え 自分の親しい人達が主張する内容は、嘘だとわかっていても、正しいと思ひ込むべきだと人間は判断するということ。

問5——④「外集団バイアス」の例として最も適切なものを後から選び、記号で答えなさい。

あ 年配ねんばいの人たちが、「最近の若者はダメだ」と言って、若者というくくりで批判すること。

い 日本人が、外国と比べて日本の優れたところをアピールするようなテレビ番組を見て、日本はすごいと思ひ込むこと。

う 健康によいと宣伝している食品を、本当に体によいものなのか、科学的根拠を検討しないまま食べること。

え 大した努力もしていないのに、自分はやればできると思ひ込んだふるまいをすること。

問6——部「なぜ正確な判断を妨げるような仕組みがなくならずに残ってきたのでしょうか」とあるが、その理由を説明した次の文のⅠ・Ⅱにあてはまる内容を、本文中の言葉を用いて、それぞれ十二字以上十五字以内で答えなさい。

※人間の限られた脳の性能で生き延びるためには、
よりも、Ⅱ(説明)能力の方が重要だから。Ⅰ(説明)能力

問7 本文の内容に合うものを後から一つ選び、記号で答えなさい。

あ バイアスとは認知の歪みであるので、人間が生きていくためには克服しなければならぬものである。

い バイアスとは、人間が生きていくために生み出された、効率的な物事の考え方であると言える。

う 鳥と人間は、ゆっくりと物事を考えることができないという習性を持つ点で共通している。

え 人間はよりよい答えを導き出すための工夫として、素早く複雑な計算をするようになった。

二 「理央」は交通事故で亡くなった親友の「遥」が気に入っていたタカを購入し、『モコ』と名付けた。鷹匠（タカの訓練士）である「平橋美咲」や友人の「康太」「舞子」の協力を受けながら「モコ」は少しずつ成長する。「モコ」がもっと高く飛べれば、突然「遠い場所」にいつてしまった「遥」にも見えるのではないかと思った「理央」の訓練は、日に日に厳しくなっていく。続く次の文章を読んで後の問いに答えなさい。（字数制限がある問いは、句読点とその他の記号も一字と数える）

「モコっ、もう一回」

理央は屋根を見あげて、「ピッ」と笛を吹いた。モコははばたいて、すーっと腕に戻ってきた。

「あんたタカでしょ。もつとちゃんと飛ばんと」

腕に乗せたモコに強く言いきかせる。もう一度、笛を吹く。

「ピッ」

モコは飛び立った。が、やはり屋根までしか届かない。

「モコっ、ダメでしょう」

理央はつい声を荒げた。

「理央ちゃん、モコちゃんは疲れとるんじやなかと？」

訓練につきそっている舞子が、案ずるように屋根を見あげた。

「モコちゃんには、まだ空まで飛ぶのは無理なんやない？」

その言葉が、^①カチンと理央の心につっかかった。モコに力がないと言わんばかりの言い方だ。

うちのモコに。

理央は顔をこわばらせる。

「そんなことないよ。モコは正真正銘のタカなんよ」

本来タカは、山の上の空も飛べるし、海だって渡るほどの能力がある。舞子はなんにもわかっていない。

「ピッ」

理央は舞子にかまわずモコを腕に戻した。が、腕に戻ったモコはえさをくわえると、逃げるようにはばたいて、そばの止まり木に止まった。

「モコっ」

理央はつかつかとなる。

「だめでしょう。訓練中は、腕の上で食べるんですよ」

「よかやん。ごはんくらいゆつくり食べたいよね」

舞子のご機嫌をうかがうように、モコをのぞきこんだ。^②その言い方があてつけがましくひびき、理央はむしゃくしゃとグロープをはずした。

「舞子はなんにもわかつたらんとよ。タカをしつけるのは、えさやりのときが大事な。腕に乗せて、だからえさをもらつとるのかしつかり覚えさせんと」

「でも、モコちゃんはいやがとるやん。いやがとるのに、かわいそかよ。ねー、モコちゃん」

舞子はモコの頭をなでようとした。

「だめっ」

理央がさげんだので、舞子はびくつと体をふるわせた。

「頭をなでたら野生を失う」

^③硬い声が出た。でも本にそう書いてあった。野生を失うとよいタカにならない。モコがうまく飛べないのは、長いことペットシヨップにおいて、野生が育っていなかったからだ。やっと少し野生が目覚めて、飛ぶことを覚えたのに、訓練中にあまやかしたらふり出しに戻って

しまう。

「ごめん」

舞子は、出した手を引っこめた。

「なんもめとうとやー！」

のんきに言いながら、康太が歩いてきた。ふたりのあいだの険悪な空気を感じて、しょがないさげにほえんでいる。その笑顔さえ、理央には腹立たしかった。

「康太には関係ないよ」

理央はむっとしたまま答える。

「それはないっちゃない。上田君だって、モコちゃんの世話をしとるとに」

さとするような舞子の反論を、とがった声で理央はさえぎる。

「でもモコのことをいちばん知つとるのは、わたしやもん。モコは今が大事な。なるべく若いうちにしこまんと、いいタカにはならんとよ。ただでさえ、モコは出遅れとるんやから。もう、口出しせんどつて」

「……わかったよ」

舞子は顔をゆがめて、走っていった。

「あーあ、怒らせた」

康太はその背中与理央を、首をすくめて見くらべた。

「だって、どうしてもモコを高く飛ばせたいっちゃもん」

理央はいらいらとグローブのなかに手をつっこもうとした。それを康太がさつと取りあげた。

「ちよつと貸してね」

勝手にグローブをはめて、モコのほうに腕を差し出す。

すると、モコは待ってましたとばかりに、ひょいと康太の腕に乗った。

「よしよし」

逃げ場を求めたモコにも、満足げな康太にもますます腹がたち、理央は小さく舌打ちをする。

「あせるな」

康太は言った。力のこもった強い声だった。

「おまえがあせっていらしたら、遥だって喜ばん」

理央ははつと顔をあげる。

「それに」

康太は悟ったように遠くを見つめ、重々しく告げた。

「タカだってたまには休みタカ」

ひぎの力がかくんと抜けて、理央はその場に座りこみそうになった。

ぐったりした理央が家に戻ると、一通のメールが届いていた。

「害鳥排除をたのまれました。よかったら見にきませんか」

差出人は、平橋美咲さんだった。

(中略)

カラスを追いはらったあとの (注1) 花太郎は、勝ち取った空を、まるで悠々と散歩でもするように飛んでいた。だれに遠慮することもなく、空を独り占めにしている。翼を立てて、なめらかにのびやかに飛んでいる。

「帆船……」

理央は空をあおいでつぶやいた。

「よく知つとるね」

平橋さんも空を見あげた。

「前にペットショップの店長さんから教わりました。本当にヨットが帆を立てて、海にこぎ出してるみたい」

タカはまっすぐに翼を広げたまま、空を飛んでいる。ときどき体を傾けると、翼は天に向かって伸び、まさに帆船のマストみたいに見える。

まるで大海原を進むような、花太郎。体が傾くたびに、すうっと高度があがる。帆が風の力を借りて進むように、翼で風を受けているのだ。

「気持ちよさそう」

途中までは人と同じ進化を遂げながら、神から空を飛ぶことを許された動物、鳥。

花太郎はゆったりと全身を風にあずけている。あるがままの姿だ。見ているこちらまでも、ゆったりとした気分になる。あれにくらべればモコの飛翔など、磯遊びみたいなものだ。

モコのことを思い出し、ついふきだしそうになっていると、平橋さんは言った。

「すごく楽々と飛んでいるように見えるでしょう。でも、あれ、意外に細かい技術が必要なんよ」

「細かい技術？」

「尾羽をよく見てみて。少しずつ左右に傾けて、微妙なバランスをとつとるのがわかるよ」

「えっ、そうなんですか」

理央は、すべるように風に乗る花太郎の尾羽に目を凝らしてみた。

「あ、ほんとう」

確かに両翼は広げたままだが、尾羽のほうは、かじを切るように左右に傾けている。

「軽くやってのけているように見えても、その裏には、繊細な技術が必要なんよね」

平橋さんの言葉は、すかんと開いた空にしんなりとしみこんでいくようだった。

しばらくして平橋さんは笛を吹き、花太郎を戻した。

「おつかれさま」

ヒヨコをついばむ花太郎に、ねぎらいの言葉をかける。

(中略)

「じつはモコ、このごろあんまり飛ばないんです」

戻ってきたモコを見ながら、理央はため息をつく。

「どのくらいの頻度で飛ばしとるの？」

「週に二回」

答えると、平橋さんは少し首をかしげた。

「タカによってちがうかもしれないけど、それはちょっときついかもしれないねえ」

「でも、モコは訓練が遅れたし、がんばらんといけんから」

「気持ちわかるけど」

平橋さんは、前置きをしてこう言った。

「理央ちゃん、少しあせつとるかもしれないね」

康太にも同じことを言われたばかりで理央は苦笑いをした。

「鷹匠の条件って知つとる？」

「いいえ」

「愛、知、威。前に読んだ本に書いてあったよ」

平橋さんは地面に漢字を書いて示した。

「タカを愛し、よく知り、威厳も持って接する。それが、大自然の理に溶けこんでいくことだって」

「大自然の理に溶けこむ？」

「うん。かんたんに言ったら、自然の声をよくきくってことかな。自然は自分の思うようにはならんでしょ。おしつけたって無理。それどころかすごく敏感だから、こちらのあせりやいらだちを感じて反発する。そうすると関係がこじれることがあるよ」

「……はい」

このところの訓練のやりづらさに、舞子とのやりとりが重なって思っ出されて、理央はくちびるをかんだ。

「飼主は、動物の本音を尊重する覚悟を持ったほうがいいよ。コントロールする技術はそのあといくらでもつくから、まずは広い心を持つこと」

「広い心……」

ひりりと痛むような言葉だった。

実際、なかなか思うように飛ばないモコがくやしかった。何度か見せてもらった花ちゃんとは大ちがいはまだしも、カラスやハトにも負けている。タカナのにとじりじりした。だから、一生懸命に訓練した。

けれど自分が躍起になればなるほど、モコの能力は後退していく。どうしていいのか、わからなくなっていた。モコにはモコのペースがあったのに、自分の気持ちしかわからなくなっていた。

⑥ モコ、ごめんね。

理央は腕のモコに心のなかであやまった。

(まはら三桃『鷹のように帆をあげて』)

*問題作成の都合上、文章を改編した箇所があります。

※(注1)花太郎＝鷹匠の平橋さんが飼っているタカ。「モコ」と同じ種類である。

問1——A「案ずる」・——B「くちびるをかん」の意味として最も適切なものを後からそれぞれ選び、記号で答えなさい。

A「案ずる」

あ 案内する

う 心配する

い なぐさめる

え 理解している

B「くちびるをかん(くちびるをかむ)」

あ 元気がなくなつてしよげる

い 動揺しながらも冷静なふりをする

う 驚いたり恐れ入ったりする

え くやしさを怒りをこらえる

問2——①「カチンと理央の心につつかかった」とあるが、このときの理央の気持ちの説明として最も適切なものを後から選び、記号で答えなさい。

あ モコはすでに山の上の空を飛んだり海を渡ったりしたことがあるのに、舞子がそれを認めないことに腹が立った。

い モコの気持ちは自分が一番理解していると思っていたのに、実は舞子の方が理解していると気づいて落ちこんだ。

う 自分が一生懸命に訓練しているモコに空を飛ぶ能力はないと言った舞子の無理解に対して、ひどく腹が立った。

え あなたにはモコを自由自在に操る力はないと舞子から非難されたことに対して、強い衝撃を受けた。

問3——②「その言い方があてつけがましくひびき」とあるが、具体的にどういふことか。最も適切なものを後から選び、記号で答えなさい。

あ 一見優しい舞子の発言は、モコのことをさらに苦しめてしまうものだと理央には感じられたということ。

い いらいらしている自分を舞子が遠回しに批判しているように、理央には感じられたということ。

う モコをかばう舞子の発言によって、モコがさらに甘えてしまうと理央には感じられたということ。

え 舞子の発言は、モコや飼い主である自分の苦悩を配慮しない失礼極まりないものだと理央には感じられたということ。

問4——③「硬い声」とあるが、ここでの「理央」の気持ちとして最も適切なものを後から選び、記号で答えなさい。

あ モコのことばかりで自分に構ってくれない舞子にいらだちを感じている。

い モコのことをかばう舞子に対して内心感謝しつつも遠ざけている。

う モコが、優しく接してくれる舞子の方に懐くのではないかと弱気になっている。

え 自分のモコに対する方針を何があっても変えまいと意固地になっている。

問5——④「モコは出遅れとる」とあるが、モコは何と比べて、なぜ、どのようなことが遅れているのか。解答欄に合う形で、二十五字以上、三十五字以内で答えなさい。

問6——⑤「帆船」とあるが、これに関する次の文を、後の問題にしたがって、完成させよ。

※帆船とは、**I(説明)**ことである。この場面では、花太郎が飛翔する様子を、**II(記号)**を用いて大海原を進む帆船にたとえている。一方で、帆船できないモコの飛翔を、**III(三字)**にたとえている。

(1) **I** にあてはまる説明を、「鳥が」から始まる形で**本文中の言葉を用いて**十五字以上二十字以内で答えなさい。

(2) **II** にあてはまる用法として最も適切なものを後から選び、記号で答えなさい。

あ 直喩 ちよくゆ い 擬人法 ぎじんぽう

う 擬音語 え 倒置法

(3) **III** にあてはまる言葉を、本文中から三字以内で**ぬき出し**、答えなさい。

問7—⑥「モコ、ごめんね」とあるが、ここでの理央の気持ちと行動を説明した次の文を、後の問題にしたがって、完成させなさい。

※自分が、**I(八字)**を抱えたまま厳しく接するばかりでモコのペースを全く**II(二字)**していなかったことに気づき、モコに対して**III(二字)**している。

(1) **I**・**II**にあてはまる言葉を、()内の字数指定にしたがって、本文からそれぞれぬき出し、答えなさい。

(2) **III**にあてはまる言葉を、自分で考えて二字で答えなさい。

問8 本文の表現上の特色について説明したものとして誤っているものを後から一つ選び、記号で答えなさい。

あ 「カチンと」などの擬態語が複数用いられることにより、登場人物の心情がありありと読者に伝わるものとなっている。

い モコを見守る一人一人の表情や仕草が細かく観察されており、登場人物の心の微細な動きが鮮やかに描き出されている。

う 一般的に三者三様のモコへの思いと愛情がそれぞれの重厚な発言によって表現されており、文章に緊張感と重苦しさを与えている。

え 様々な人の意見に反発しながらも、それを受け入れる理央の姿と心情が丁寧ていねいに描かれ、鷹匠としての今後の成長を読者に予期させている。

三 漢字やことばについて、後の問いに答えなさい。

問1 次の——部のカタカナを漢字に、漢字をひらがなに直して書きなさい。ただし、送りがなもふくまれているものは、送りがなも正しくひらがなで書きなさい。

- 1 この問題を解決するのは、ヨウイなことではない。
- 2 手紙にあったあのモンゴンが、私を支えてくれた。
- 3 それでもキボウを捨ててはいけない。諦めずに頑張ろう。
- 4 乗る予定の飛行機の便が台風でケッコウになった。
- 5 多様な国の人と触れ合う機会をモウケル。
- 6 彼がこの研究チームを率いるリーダーだ。

問2 次の文から誤って使われている漢字一字をそれぞれぬき出し、同じ読みの正しい漢字を答えなさい。

- 1 私の祖父は以外にも料理が得意だ。
- 2 この劇団の最初の公演が成功することを確心している。

問3 国語辞典で漢字「負」を調べると次のように書かれていた。読んで、後の「問い」に答えなさい。

ふ【負】

〔音〕フ 〔訓〕まける まかす おう おぼう

〔学習漢字〕3年

- 1 物を背にのせる。
- 2 めんどろな物事を背負い込む。身にこごむる。
- 3 後ろだてとする。頼みとする。
- 4 敵に背を見せて逃げる。まける。
- 5 数字で、零より小さい数。

(小学館『デジタル大辞泉』より)

〔問い〕次のア～ウの——部の語句で使われている「負」は、右の国語辞典の1～5のうち、どの用法にあたるか。それぞれ数字で答えなさい。なお、それぞれの数字の使用は一度のみとします。

- ア 事故で負傷する。
- イ 勝負は時の運だ。
- ウ 彼は、自分は常に冷静に行動できると自負している。

四 次の各問いに答えなさい。

問1 次の一文1・2に、読点「、」を一箇所だけに打ちたい。どの
 ーの後に打つのが適切か。(例) にならって、最も適切な
 ものを選び、それぞれ記号で答えなさい。

(例) あ 久しぶりに 映画が 観たく え なって、
 お すぐに 家を 出た。 ↓(解答) え

1 あ 兄は い 公立中学の 出身だが え 私は お 私立中学で
 か 学ぶ き 予定だ。

2 あ 自由とは い ひとりひとりの う 人格と え 主体性を
 お 尊重すること か 愛とは き 互いに く 支え合いながら
 け 他者と こ 共に さ 生きることだ。

問2 次の一文1・2の がかかる言葉として最も適切なものを
 選び、それぞれ記号で答えなさい。

1 昨日、 あ 十年に い 一度しか う 見られない え ふたご座
 流星群を、 お 友人と か 見た。

2 プラスチックは あ 海の い 中で う 小さく え 砕けるが、
 お 魚が か それを き 食べるのが く 問題だ。

問3 後のあゝえの文を「1」から「4」に入れて、次の文章の
 意味が通るように並べ替えたい。順番通りに記号で答えなさい。

全国でシカ(ニホンジカ)の数が増えています。「1」「2」「3」「4」
 シカは森の生態系に大きな影響を与えるようになっていきます。

あ また、樹木の皮を食べて樹木を枯らすようになりました。

い そのため、森林で生活していた昆虫や鳥が生活できない
 ような状況になってきました。

う ところが、近年シカは森の奥や標高の高い山岳地帯に進出し、
 高山植物や、森林の幼木を食べるようになりました。

え シカはこれまでは、低山や人里近くに生息し、おもに農林業
 に被害を与えていました。

以上で問題は終了です。

2024年度

桃山学院中学校 入学試験問題

A方式

算 数

【50分・150点】

注 意 事 項

- 1 問題は1ページから6ページまであります。
- 2 解答はすべて解答用紙に記入しなさい。
- 3 円周率は3.14とします。
- 4 「開始」の合図があるまで問題用紙は開いてはいけません。
- 5 受験番号と名前を解答用紙と問題用紙に正しく記入しなさい。
- 6 計算機能付き腕時計^{うで}・携帯電話^{けいたい}は使用禁止です。
- 7 「終了」^{しゅうりょう}の合図で鉛筆^{えんぴつ}を置き、監督^{かんとく}の先生の指示に従いなさい。

受 験 番 号				名 前	
A					

1 次の にあてはまる数を答えなさい。

(1) $144 - \{8 + 4 \times (31 - 7) \div 8\} \times 7 = \text{$

(2) $(1.5 \div 0.125 - 2.8 \div 1.4) \times \frac{2}{5} = \text{$

(3) $2530 \times \left(\frac{3}{2} - \text{$ $\right) \times \frac{8}{13} = 2024$

(4) 9876秒 = 時間分秒

2 次の問いに答えなさい。

- (1) 整数を 1 から 50 まで順にかけ合わせた数 $1 \times 2 \times 3 \times \dots \times 50$ は 7 で最大何回割り切ることができますか。
- (2) 6 % の食塩水 500 g を 10 % の食塩水にするためには、食塩を何 g 加えればよいですか。
- (3) 太郎さんは家からスーパーに買い物に行きました。行きは分速 70 m、帰りは分速 60 m で歩きました。スーパーで 14 分買い物をして帰ったところ、家を出てからちょうど 40 分後に家に帰ることができました。家からスーパーまでの道のりを求めなさい。
- (4) ある道路では、大きな街路樹が等間隔に 6 つ並んでいました。この大きな街路樹と大きな街路樹の間に小さな街路樹を 3 本ずつ植えたところ、すべての街路樹が等間隔に並びました。大きな街路樹の端から端まで 3 km であるとき、現在のとなりあう街路樹の間隔は何 m ですか。ただし、街路樹の太さは考えないものとします。
- (5) 右の図において、 x の大きさを求めなさい。

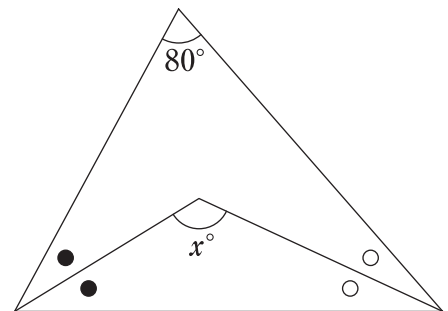

- (6) 右の図の斜線部の面積を求めなさい。

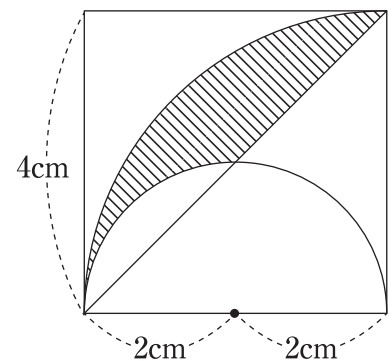

3 次のように、あるきまりにしたがって数字が並んでいます。このとき、次の問いに答えなさい。

1, 1, 4, 1, 4, 9, 1, 4, 9, 16, 1, ……

- (1) 20 番目の数字を答えなさい。
- (2) 1 番目から 36 番目までの数字の和を求めなさい。
- (3) 1 番目から順に加えたとき、その和がはじめて 2024 をこえるのは、何番目ですか。

- 4 図のように、平行四辺形 ABCD があります。E は AD のまん中の点で、FG と BC は平行です。
このとき、次の問いに答えなさい。

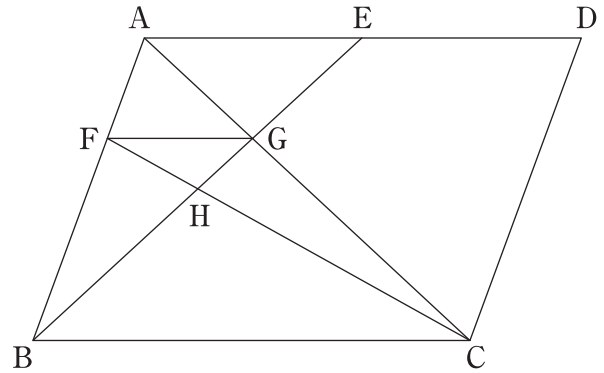

- (1) $BG : GE$ を最も簡単な整数の比で答えなさい。
- (2) $BH : HG$ を最も簡単な整数の比で答えなさい。
- (3) 平行四辺形 ABCD の面積は、三角形 FGH の面積の何倍ですか。

5 下の図について、次の問いに答えなさい。

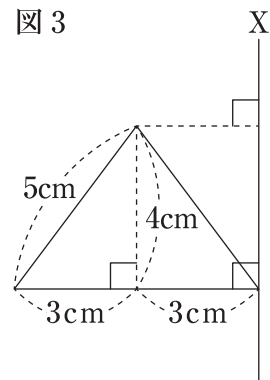
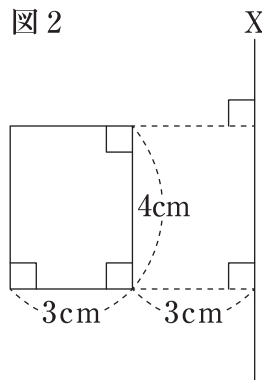
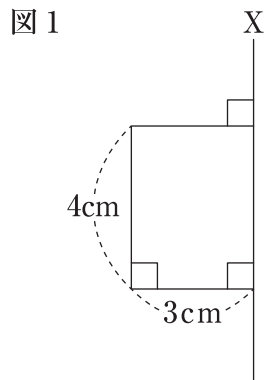

- (1) 図 1 を直線 X について 1 回転させてできる立体の体積を求めなさい。
- (2) 図 2 を直線 X について 1 回転させてできる立体の体積を求めなさい。
- (3) 図 3 を直線 X について 1 回転させてできる立体の体積を求めなさい。

6 容積 300 L の空のタンクがあり，毎分 30 L の水を入れることができる給水口が 1 つと，毎分 5 L の水を抜くことができる排水ポンプがいくつかあります。このとき，次の問いに答えなさい。

- (1) 給水口から水を入れながら，ポンプ 4 つで水を抜くとき，タンクの水がいっぱいになるのは何分後ですか。
- (2) タンクがいっぱいになった後，給水口から水を入れたまま，ポンプ何台かで水を抜いたら，ちょうど 12 分でタンクが空になりました。ポンプは何台使いましたか。
- (3) 給水口で 1 分間水を入れた後，給水口を止め，1 分間ポンプ 1 つで水を抜く作業をくり返すとき，タンクの水が最初にいっぱいになるのは何分何秒後ですか。

以上で問題は終わりです。

2024 年度

桃山学院中学校 入学試験問題

A 方式

理 科

【40 分・100 点】

注 意 事 項

- 1 問題は 1 ページから 8 ページまであります。
- 2 解答は、すべて解答用紙に記入しなさい。
- 3 「開始」の合図があるまで問題用紙は開いてはいけません。
- 4 受験番号と名前を解答用紙と問題用紙に正しく記入しなさい。
- 5 解答用紙の※印の欄には記入してはいけません。
- 6 計算機能付き腕時計・携帯電話は使用禁止です。
- 7 「終了」の合図で鉛筆を置き、監督の先生の指示に従いなさい。

	受 験 番 号	名 前
A		

1 次の文章を読み、あとの問いに答えなさい。

樹木は、特定の時期にすべての葉を落とす落葉樹と、そうではない常緑樹にわけることができます。

日本に分布する落葉樹は、寒冷な地域で、葉を落として休眠することで生育に適さない冬を乗り越えます。冬は、葉を落とすため（A）ができなくなりますが、葉がある時期の（A）ででんぷんなどの栄養分をつくって根などにたくわえておきます。

問1 文章中の（A）に入る語を漢字3文字で答えなさい。

問2 常緑樹の葉について説明した文のうち、その内容が正しいものを、次のあ～えから1つ選び記号で答えなさい。

あ. 常緑樹の葉は、その樹木が枯れるまで成長し続ける。

い. 常緑樹の葉は、次々に入れ替わっている。

う. 常緑樹が葉を落とすようになると落葉樹となる。

え. 常緑樹も冬になると葉をすべて落とすが、葉が緑色のままで落葉する。

問3 身近な樹木の一つであるサクラに関して、次の(1)～(5)の問いに答えなさい。

(1) サクラは落葉樹、常緑樹のどちらですか。正しい方を選び答えなさい。

(2) 真上から見下ろしたときの花の様子を模式的に表したものは、一般に花式図と呼ばれます。次の図1～3は、ある3種類の花の花式図を示しています。これらの図に関して、花びらの外側のXと、花びらのすぐ内側にあるYの名前をそれぞれ答えなさい。

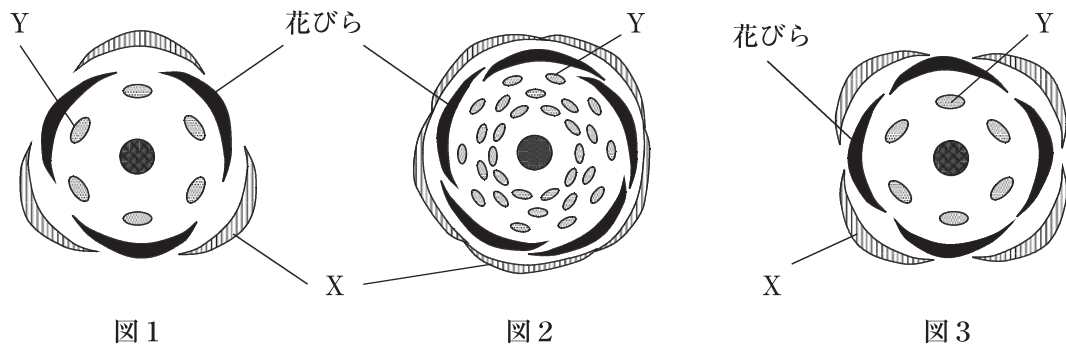

(3) (2) の図1～3のうち、サクラの花式図として、最も適当なものを1つ選び番号で答えなさい。

(4) サクラの開花について述べた文として、正しいものを次のあ～うから1つ選び記号で答えなさい。

- あ. 開花と葉ができるのはほぼ同時期である。
- い. すでに葉があるところに開花する。
- う. 開花した後に、葉ができていく。

(5) サクラの開花時期について述べた文として、最も適当なものを次のあ～えから1つ選び記号で答えなさい。

- あ. 大阪のサクラは、毎年4月に入ってから開花する。
- い. 大阪では標高が高い場所にあるサクラの方が、開花時期が早い。
- う. 開花時期は、3月の晴れた日数によって決まる。
- え. 毎年、開花時期は異なっており、10日ほど前後することも珍しくない。

問4 奈良県と大阪府の県境にある、大和葛城山^{やまとかつらぎさん}という山があります。この山の標高が低い場所の森林は、主にスギやヒノキなどの人工林となっており、山頂付近^{さんちよう}はブナなどの落葉樹を主とする森林となっています。

大和葛城山には、カタクリ^{りんしょう}（右図）と呼ばれる林床植物^{りんしょう}*がみられます。このカタクリは、4月ごろに開花しますが、開花には明るい光が必要です。この特徴^{とくちよう}から、カタクリは、大和葛城山のどのような場所で生育していると考えられますか。最も適当なものを次のあ～うから1つ選び記号で答えなさい。

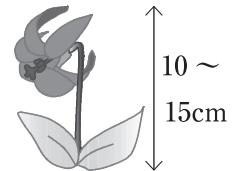

図：カタクリ

*林床植物 森林の地表付近（林床）で生育する植物

- あ. スギやヒノキの人工林
- い. 山頂付近の落葉樹を主とする森林
- う. スギやヒノキの人工林、山頂付近の落葉樹を主とする森林どちらでも生育している。

問5 森林における土砂災害^{どしゃ}の原因についての次の文章を読み(1)と(2)の間に答えなさい。

近年、国内の林業が不振^{ふしん}で、人工林の手入れが行き届いていないことが多い。樹木の間引きなどがおこなわれないと、1つ1つの木が(B)なり根も(C)なる。また、林床が(D)ままで林床植物が育たず雨で地表付近の土が流れやすくなる。

(1) 文章中の(B)と(C)に入る語の組み合わせとして、最も適当なものを次のあ～えから1つ選び記号で答えなさい。

- あ. B：細く C：強く
- い. B：細く C：弱く
- う. B：太く C：強く
- え. B：太く C：弱く

(2) 文章中の(D)に入る語として、適当なものを次のあまたはいから選び記号で答えなさい。

- あ. 暗い
- い. 明るい

2 次のⅠ、Ⅱの文章を読み、あとの問いに答えなさい。

Ⅰ 北の夜空の中心に位置し、ほとんど動いていない星を北極星と呼びます。北極星を中心に星は（ A ）回りに回っています。一方、南の夜空を観察すると星は（ B ）回りに回っています。

なぜ北極星は動かないのでしょうか。それは、地球が（ C ）しておりその回転軸かいてんじくの真上、すなわち北極の真上に北極星があるからだと考えられています。

さて、地球は太陽を中心に（ D ）もしています。ここで、もう一つ、回転軸の真上に北極星が位置し続けることは可能なのかという疑問が生まれます。季節によって北極の真上にある星が入れ替かわる可能性は考えられないでしょうか。

北極星は地球の（ D ）半径に比べ非常に（ E ）場所そんざいに存在しているため、地球から見える角度にほとんど変化がありません。そのため、私たちは季節によらず北極星をほぼ同じ位置に観察できています。

問1 文章中の（ A ）～（ E ）に入る語を、次のあ～かからそれぞれ1つずつ選び、記号で答えなさい。

あ. 時計

い. 反時計

う. 自転

え. 公転

お. 近い

か. 遠い

問2 北極星について説明した文として、誤あやまっているものを次のあ～えから1つ選び、記号で答えなさい。

あ. 場所によって北極星の高度ことは異なって観察される。

い. 南極からは地表面付近で北極星を観察できる。

う. 北極星の近くにはカシオペア座ざがある。

え. 一年を通して観察すると北極星はわずかだが動いているように見える。

問3 北極星を見つける方法として、北斗七星ほくとしちせいを用いた方法が有名です。次の図の星あ～えのうち北極星の位置として、最も適当なものを1つ選び記号で答えなさい。ただし、点線ほじよせんは補助線です。

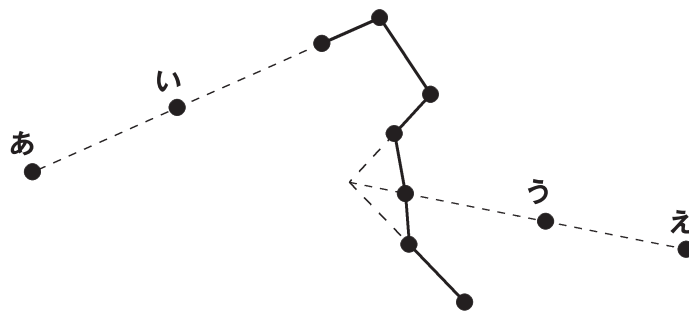

II テラフォーミング（惑星地球化計画）とは、太陽系などにある天体を改造して、人類が定住できる環境に作り変える計画のことです。

仮に、ある惑星 X へ移住するため、人類は惑星 X を地球とほぼ同じ環境に作り変えることに成功したとします。しかし、木が少なく住居用として木材を使用できない問題に直面しました。そこで、あなたは惑星 X で 3D プリントを活用して住居を建設することにしました。惑星にある岩石を砕き、セメントを作り、そのセメントを原料としたコンクリートを 3D プリントに流し込み、でき上がった部品を組み立てていくことで住居を作ることができます。コンクリートの原料を集めるため、あなたは惑星 X を探索しています。

問4 セメントは原料として石灰石を用いています。石灰石の特徴を調べるため、ある液体を石灰石にかけると気体が発生しました。この液体の名前を1つ答えなさい。

問5 惑星 A でとれた石灰石を原料とし、セメントを 60kg 用意しました。このセメントを原料としてできあがるコンクリートは何 kg ですか。ただし、コンクリートは以下の表の割合できているものとし、水の蒸発はないものとします。

物質	セメント	水	すな砂	じゃり砂利
重さ (kg)	3	1	2	10

問6 現在 3D プリントでは以下の設定の住居しか建築できないものとします。

- ・一人用住居、ただし、建設するのに2日かかります。
- ・二人用住居、ただし、建設するのに3日かかります。
- ・三人用住居、ただし、建設するのに5日かかります。

一年間でできる限り多くの移住者に住居を提供するためには、何人用住居を建築するのが望ましいでしょうか。最も適当なものを次のあ〜うから1つ選び、記号で答えなさい。

あ. 一人用住居

い. 二人用住居

う. 三人用住居

3 次の I、II の文章を読み、あとの問いに答えなさい。

I A～E の薬品びんがあります。薬品びんにはそれぞれ、食塩水、炭酸水、うすい塩酸、うすい水酸化ナトリウム水溶液、石灰水のどれかが入っています。これらの薬品びんから、それぞれ一部の水溶液を取り出して何が入っているかを調べる次の実験を行いました。

実験1 スライドガラスに1滴ずつ取って、水を蒸発させると、A、B、Dには白色の固体が残り、C、Eには何も残らなかった。

実験2 B、Eにアルミニウムを加えると、はげしく①気体を発生しながら溶けた。他ははげしい変化は見られなかった。

実験3 C、Eは②青色リトマス紙を赤色に変えた。

実験4 AとCを混ぜると、白くにごった。

問1 A～Eのうち、気体が溶けている水溶液が入っているのは何本ですか。

問2 A～Eのうち、フェノールフタレイン液を加えると赤色になる水溶液が入っているのは何本ですか。

問3 下線部①で発生した気体の名まえを答えなさい。

問4 下線部②の性質は、BTB液を何色に変えますか。最も適当なものを次のあ～えから1つ選び、記号で答えなさい。

あ. 赤

い. 青

う. 黄

え. 緑

問5 A、B、Eにはそれぞれどの水溶液が入っていましたか。次のあ～おからそれぞれ1つずつ選び、記号で答えなさい。

あ. 食塩水

い. 炭酸水

う. うすい塩酸

え. うすい水酸化ナトリウム水溶液

お. 石灰水

II 下の表は、カップラーメンに書かれている成分表です。これを見て、次の問いに答えなさい。

	食塩相当量 (g)	エネルギー (kcal)	タンパク質 (g)	脂質 (g)	炭水化物 (g)
カップラーメン 1食 (78g)	4.9	351	10.5	14.6	44.5

問6 食塩の主成分は塩化ナトリウムという物質です。食塩相当量は、実験で食品中のナトリウム量を調べ、それを塩化ナトリウムの量に換算しています。換算方法は、ナトリウム量を2.5倍にして食塩相当量とします。カップラーメン1食に含まれるナトリウム量は何gですか。整数で答えなさい。(必要であれば小数第1位を四捨五入すること。)

問7 食品中のタンパク質と炭水化物は、消化によっていずれも1gで4kcalのエネルギーを出す計算になります。脂質1gは何kcalのエネルギーを出すことになりますか。整数で答えなさい。(必要であれば小数第1位を四捨五入すること。)なお、食塩相当量の成分や、カップラーメンの成分表にない成分はエネルギーには当たらないものとします。

問8 タンパク質には、重さの16%の窒素が含まれていて、余分な窒素分は体内で尿素と呼ばれる物質に変化し、尿に溶けた状態で体外に出します。尿素の重さの47%が窒素であるとして、カップラーメンを1食分食べて排出される尿素は何gですか。小数第1位まで答えなさい。(必要であれば小数第2位を四捨五入すること。)ただし、カップラーメンを食べて取り入れた窒素はすべて尿素に変換されるものとします。また、タンパク質以外の成分には窒素は含まれていないものとします。

4 次の I, II の文章を読み, あとの問いに答えなさい。

I 磁石は, 電子機器や発電機など日常生活に欠かせない重要な役割を果たしています。

問1 磁石にくっつかないものとして, 適当なものを次のあ~かからすべて選び, 記号で答えなさい。

- あ. 木材 い. 砂鉄 う. 紙 え. アルミホイール
 お. プラスチック か. スチール缶

問2 図のように磁石を中央で切断させたあとの磁石の状態として, 最も適当なものを次のあ~えから1つ選び, 記号で答えなさい。

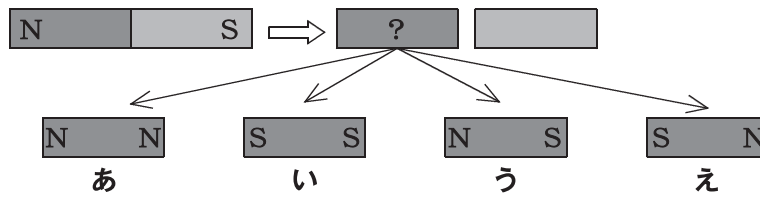

問3 磁石にくぎがくっつくときの様子として, 最も適当なものを次のあ~うから1つ選び, 記号で答えなさい。

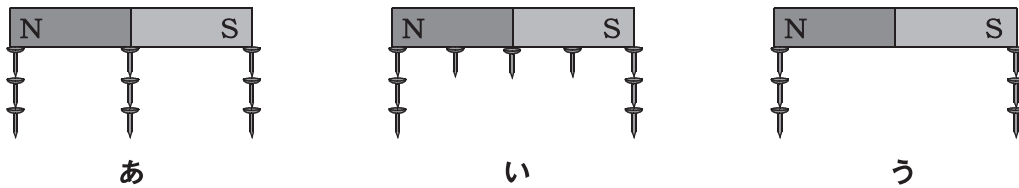

問4 図のように磁石の近く X, Y それぞれに方位磁石を置いたとき, それらが示す向きとして正しいものを, それぞれ次のあ~えから1つずつ選び, 記号で答えなさい。※同じ記号をくり返し選んでもよい。

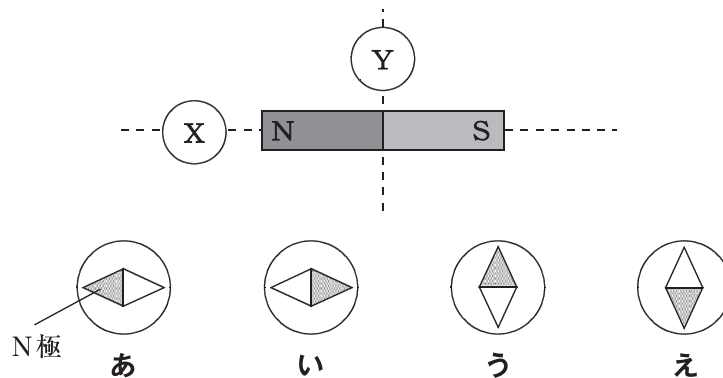

問5 右図のようにエナメル線をぐるぐる巻いたものがコイルです。コイルを電池につなぎ、電流を流すと電磁石と呼ばれる磁石になります。この電磁石に関する次の(1)、(2)の問いに答えなさい。

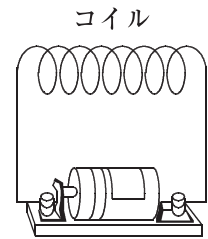

(1) 電磁石が最も強くなるのはどの回路ですか。最も適当なものを次のあ～うから1つ選び、記号で答えなさい。

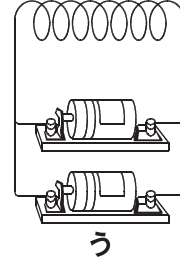
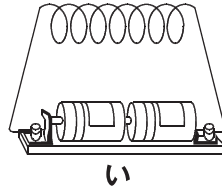
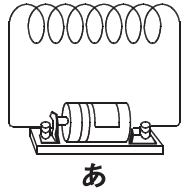

(2) (1) 以外の方法で、電磁石を強くする方法を1つ簡単に答えなさい。

II 発電所では、コイルと磁石の性質を利用して、電気を発生させています。しかし、発電所で生まれた電気がすべて利用されているわけではなく、発電所で発生した電気のうち、5%は電線などを通して家庭に届くまでに失われます。

さて、石炭を利用した火力発電所を例に考えてみましょう。この火力発電所では、石炭を燃やしたときに生じるエネルギーを電気として利用しています。石炭1トンを燃やすと8000kWhのエネルギーが発生し、そのうち、40%が電気となります。なお、kWhとは、エネルギーの大きさを表す単位です。

問6 石炭2トンを燃やしたときに発生する電気は何kWhか答えなさい。

問7 問6のとき、発電所から家庭に届く間に失われる電気は何kWhか答えなさい。

問8 大阪府全域における、1日に消費される電気の平均は152000MWhです。この電気をつくるために必要な石炭は何トンか答えなさい。なお、1MWh=1000kWhとします。

以上で問題は終わりです。

2024 年度

桃山学院中学校 入学試験問題

A 方式

社 会

【40 分・100 点】

注 意 事 項

- 1 問題は1ページから16ページまであります。
- 2 解答は、すべて解答用紙に記入しなさい。
- 3 「開始」の合図があるまで問題用紙は開いてはいけません。
- 4 受験番号と名前を解答用紙と問題用紙に正しく記入しなさい。
- 5 計算機能付き腕時計・携帯電話は使用禁止です。
- 6 「終了」の合図で鉛筆を置き、監督の先生の指示に従いなさい。

	受 験 番 号	名	前
A			

1 以下の地図や資料を見て問いに答えなさい。

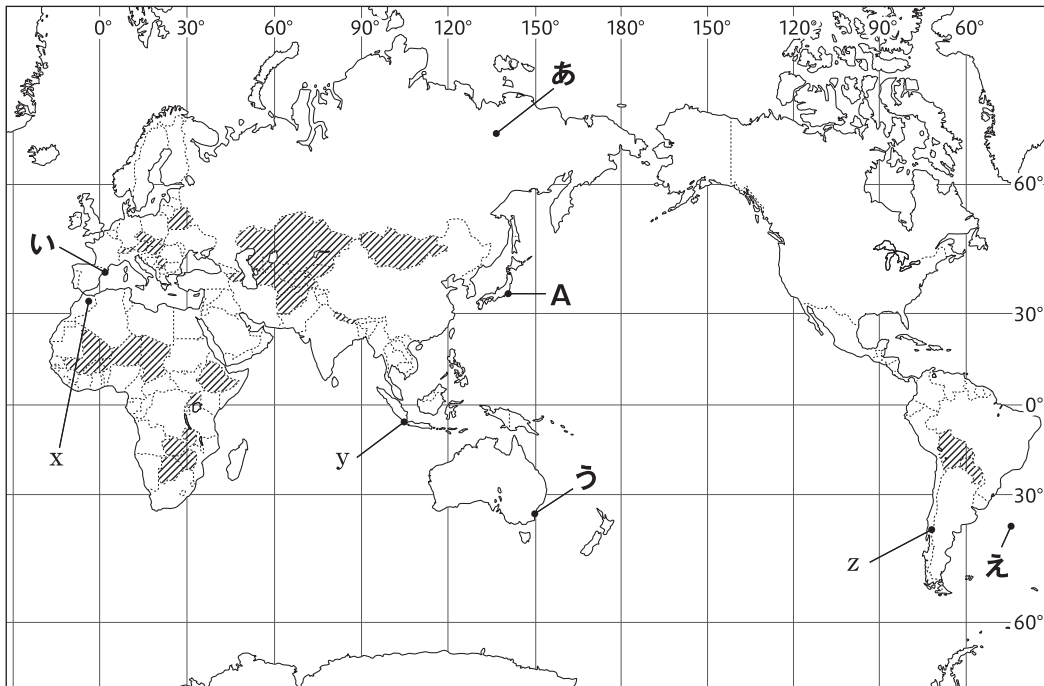

地図1

問1 地図1中の  で示した国々は、周囲を海に囲まれた日本に対して共通した特色を持っています。このような国々を何とよびますか。漢字で答えなさい。

問2 地図1中の地点Aから見て、ちょうど地球の裏側にあたる地点を地図1中のあ～えのうちから1つ選び、記号で答えなさい。

問3 次の雨温図は、地図1中のx～zのいずれかの都市のもので。組み合わせとして適当なものを次のあ～かのうちから1つ選び、記号で答えなさい。

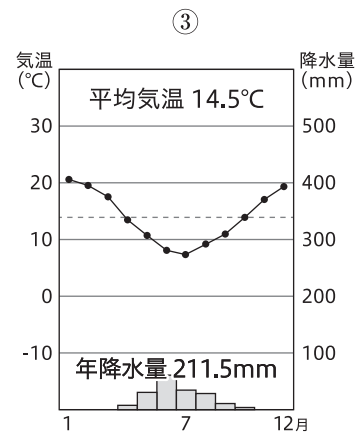
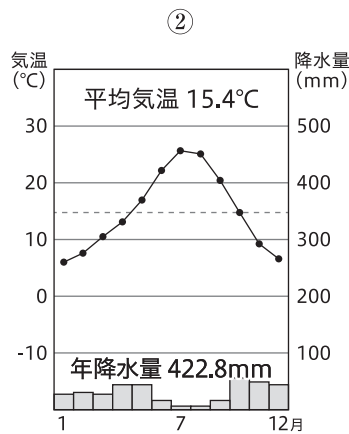
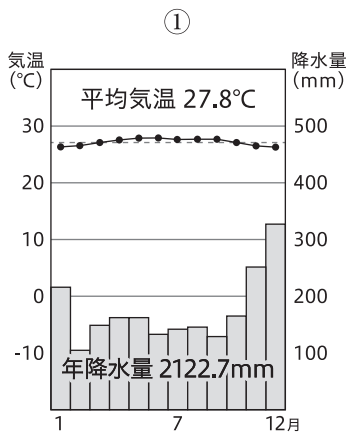

	あ	い	う	え	お	か
①	x	x	y	y	z	z
②	y	z	x	z	x	y
③	z	y	z	x	y	x

問4 下の資料は、**地図1**中の地点**A**と、世界の平均気温の平年差を示したものです。レポートを参考に ももかさんとやまとさんの発言内容の正誤の組み合わせとして適当なものを次の**あ～え**のうちから 1つ選び、記号で答えなさい。

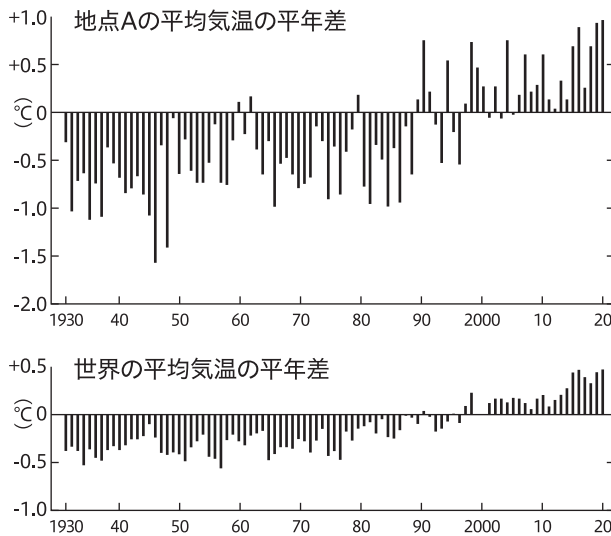

レポート

- ・2020年の世界年平均気温は、2016年と並び最も高い値であった。
- ・地点**A**の年平均気温は、長期的には100年あたり1.26度の割合で上昇している。
- ・世界の年平均気温は、長期的には100年あたり0.75度の割合で上昇している。

『日本国勢図会 2021/2022』より作成。

ももかさん 『1930年から1980年にかけては、地点**A**も世界も平均差がプラスになる年はありません』
 やまとさん 『世界の年平均気温は日本と比較して長期的に上昇率が高く、90年代半ば以降高温となる年が多いです』

- あ.** 二人とも正しい **い.** ももかさんのみ正しい
う. やまとさんのみ正しい **え.** 二人とも誤っている

問5 世界人口の推移に注目し、ももかさんは以下の**表1**を作成しました。表から読み取れる内容として 適当なものを次の**あ～え**のうちから1つ選び、記号で答えなさい。

表1

年次	世界(百万人)					日本 (千人)
	計	アジア	北アメリカ	ヨーロッパ	アフリカ	
1960	3,019	1,700	194	606	284	94,302
1970	3,695	2,146	222	657	365	104,665
1980	4,444	2,636	248	693	482	117,060
1990	5,316	3,211	276	721	638	123,611
2000	6,149	3,736	313	727	819	126,926
2010	6,986	4,221	345	736	1,055	128,057
2020	7,841	4,664	374	746	1,361	126,146
2023	8,045	4,753	379	742	1,460	123,751

総務省統計局HPより作成。

- あ.** 日本の人口は、1960年から2023年にかけて常に人口が増加している。
い. アフリカの人口は、1960年と2023年を比較すると6倍以上に増加している。
う. アジアの人口は、常に世界人口の半数を占めている。
え. 北アメリカとヨーロッパの人口の合計は、アフリカの人口よりも常に多くなっている。

問6 下の図は、イギリス・オーストラリア・ナイジェリアの人口ピラミッドです。国名と図の組み合わせとして適当なものを次のあ～かのうちから1つ選び、記号で答えなさい。

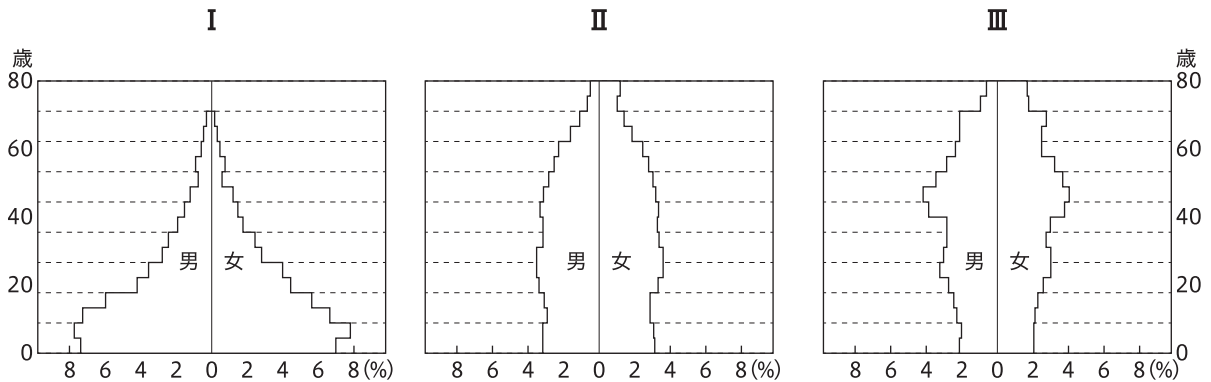

【2019年版データブック オブ・ザ・ワールド】より作成。

	あ	い	う	え	お	か
I	イギリス	イギリス	オーストラリア	オーストラリア	ナイジェリア	ナイジェリア
II	オーストラリア	ナイジェリア	イギリス	ナイジェリア	イギリス	オーストラリア
III	ナイジェリア	オーストラリア	ナイジェリア	イギリス	オーストラリア	イギリス

問7 2023年はガソリンの価格が高騰し、ニュースでもよく取り上げられました。このことに関連する以下の問いに答えなさい。

(1) 次のグラフは、主要国の自動車生産の推移を表しています。グラフから読み取れる内容として適当なものを次のあ～えのうちから1つ選び、記号で答えなさい。

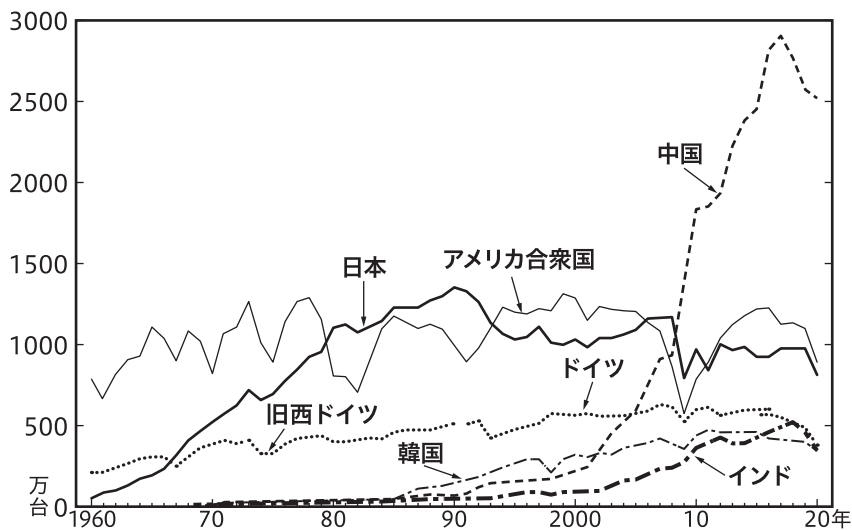

【日本国勢図会 2021/2022】より作成。

- あ. インドは最も低い生産量であったが、徐々に増加し、アメリカやドイツを追い抜くまでになった。
- い. 中国は2010年までにドイツの生産量を上回り、2020年には日本の6倍以上の生産量である。
- う. 1960年代はアメリカが自動車産業の生産第一位であり、2020年には第二位の生産量である。
- え. 日本は、1980年代の後半から1990年にかけて生産第一位であるが、2000年代にはいずれの年も生産第一位となっていない。

(2) ガソリンと電気を組み合わせて動力とした自動車のことを何といいますか。カタカナで答えなさい。

問8 2023年は多くの日用品が値上がりし、電気代の高騰が大きく家計に影響した地域もありました。そこで、ももかさんとやまとさんは、再生可能エネルギーと化石燃料について話し合うことになりました。このことに関連する以下の問いに答えなさい。

ももかさん：化石燃料には、石油や液化天然ガスなどさまざまな種類がありますが、いずれも貯蔵や輸送の方法が確立しています。化石燃料の多くを海外から輸入している日本では、貯蔵や輸送がしやすいという点は大きな利点になります。

やまとさん：化石燃料の利点には が挙げられますね。

ももかさん：問題点には、二酸化炭素の排出による温暖化の問題が化石燃料にはありそうです。

再生可能エネルギーの使用でこうした問題の解決につながれば良いのですが、太陽光発電を例にとると、問題点として が挙げられそうです。

やまとさん：再生可能エネルギーには、乗り越えるべき課題はありますが、大切なのは私たち一人ひとりが意識を変えていくことかもしれませんね。

ももかさん：自分たちにどんな取り組みができるのか、考えることから始めたいと思います。

(1) 空欄 ・ にあてはまる文章の組み合わせとして適当なものを次のあ～えのうちから1つ選び、記号で答えなさい。

に入る文章

- a. 将来的に埋蔵量に限界がある
- b. 少ない量で、多くのエネルギーを得る

に入る文章

- a. 永続的に使用できる
- b. 発電量が天候に左右される

- あ. X - a Y - a い. X - a Y - b
- う. X - b Y - a え. X - b Y - b

(2) 次の表2は、日本の水力発電・太陽光発電・火力発電・原子力発電それぞれの発電量を示したものです。太陽光発電を示すものを次のあ～えのうちから1つ選び、記号で答えなさい。

表2

(単位 100万kWh)

	1980年	1990年	2000年	2010年	2018年	2019年
あ	-	1	-	22	18,478	21,414
い	92,092	95,835	96,817	90,681	87,398	86,314
う	82,591	202,272	322,050	288,230	62,109	61,035
え	401,967	557,423	669,177	771,306	823,589	792,810

『日本国勢図会 2021/2022』より作成。

- 2 桃山学院中学校のやまとさんは、修学旅行の行き先をプレゼンテーションするために、**地図2**を作成しました。このことに関連する以下の問いに答えなさい。

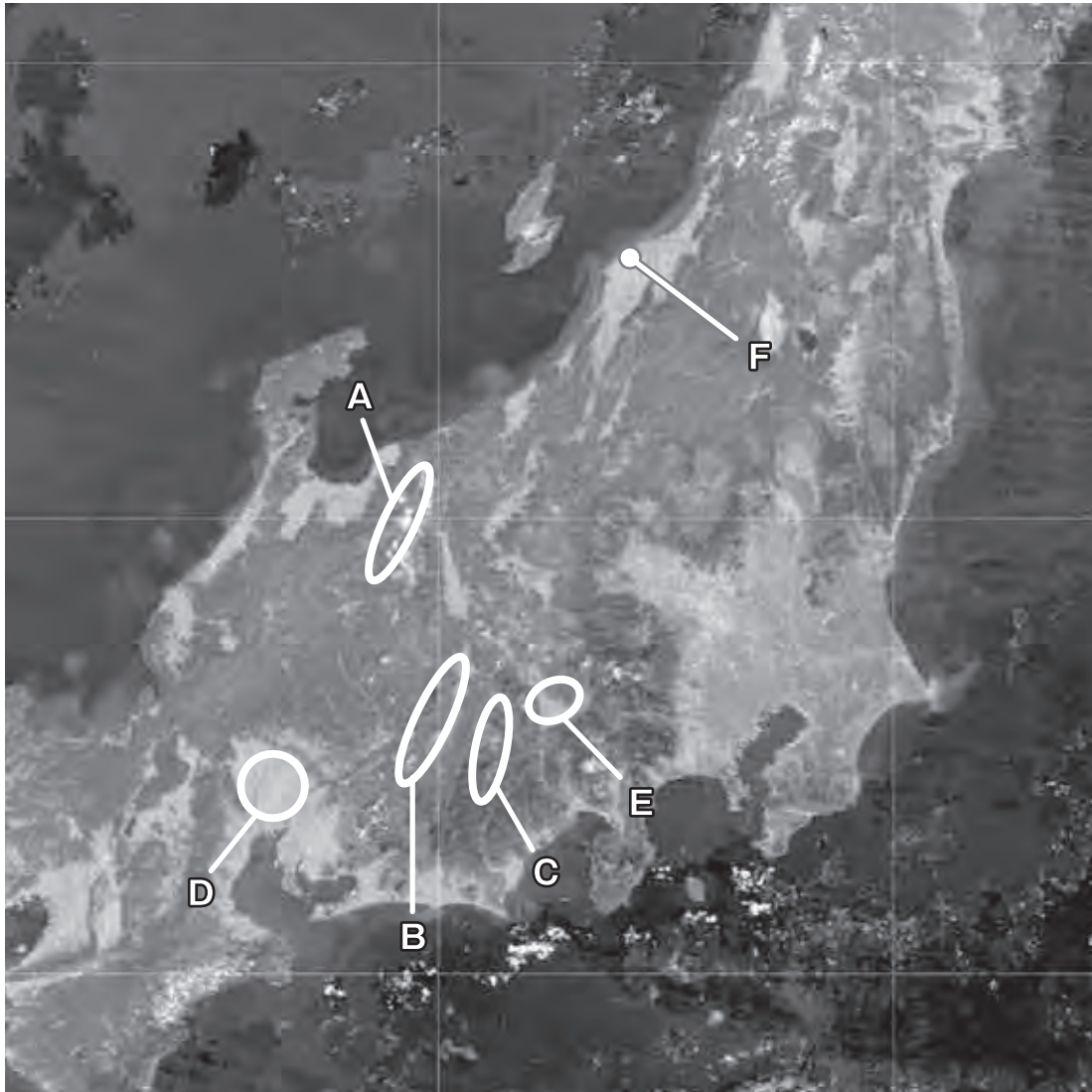

地図2

- 問1 やまとさんは**地図2**のA～Cの山脈を調べました。それぞれの名称の組み合わせとして適当なものを次のあ～かのうちから1つ選び、記号で答えなさい。

	あ	い	う	え	お	か
A	木曾山脈	木曾山脈	飛驒山脈	飛驒山脈	赤石山脈	赤石山脈
B	飛驒山脈	赤石山脈	木曾山脈	赤石山脈	飛驒山脈	木曾山脈
C	赤石山脈	飛驒山脈	赤石山脈	木曾山脈	木曾山脈	飛驒山脈

- 問2 **地図2**中のDは濃尾平野です。この平野を流れる河川として**適当でないもの**を次のあ～えのうちから1つ選び、記号で答えなさい。

あ. 木曾川 い. 四万十川 う. 揖斐川 え. 長良川

- 問3 **地図2**中のEでは扇状地を利用したぶどう・ももの栽培が盛んな盆地です。この盆地の名称を漢字で答えなさい。

問4 やまとさんは、同じクラスで沖縄方面を調べているももかさんと、北海道方面を調べているともさんと一緒に、それぞれが調べている地域の雨温図を見比べることになりました。やまとさんは、**地図2**中の**F**地点の雨温図をともさんとももかさんに紹介します。**F**地点のものとして適当なものを次の雨温図**あ**～**う**のうちから1つ選び、記号で答えなさい。

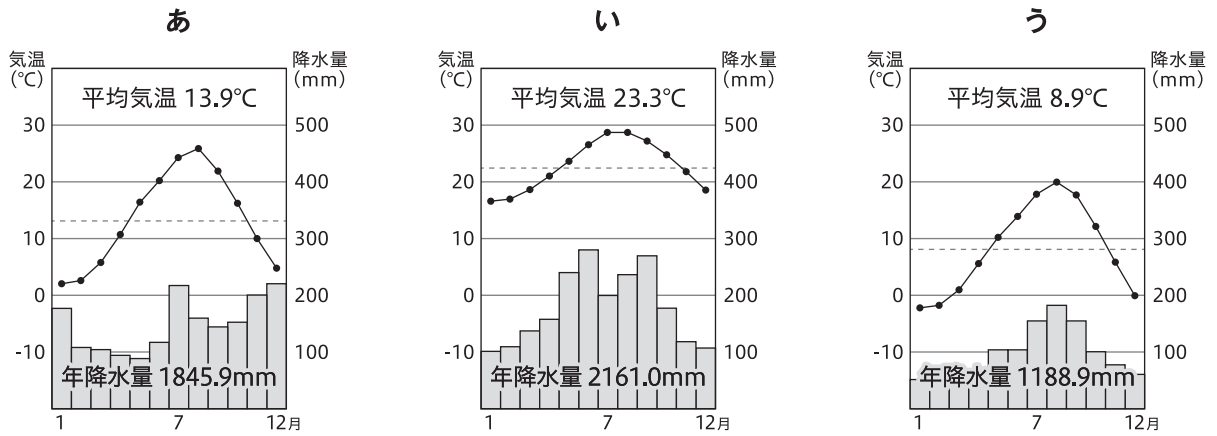

問5 やまとさんは、修学旅行の経由地として神奈川県横浜市を検査しています。次の地図は、神奈川県横浜市西区の内水浸水区域想定(想定最大規模)を示したものです。この地図のように、防災対策に使用する目的で作られた地図を何とといいますか。**カタカナ**で答えなさい。



横浜市HPより作成。

問6 やまとさんは、長野県松本市が2023年にSDGs未来都市に選定されたことを知りました。そこで松本市のHPを調べ、下の資料をまとめました。資料の内容から読み取れることとして、選択肢で示したSDGsの目標にあてはまるものを次のあ～えのうちから1つ選び、記号で答えなさい。

【松本市の提案】：ありのままの自分を大切にしながら豊かさと幸せを実感できるまち

【全体計画】：世代間の人口バランスが取れた人口定常化に挑戦

- ・加速する少子化、高齢化、人口減少問題に正面から向き合い
- ・将来に希望を持ち、安心して結婚、出産、育児ができる環境の整備を進め
- ・脱東京一極集中の流れや松本のポテンシャルを最大に活かして人口の自然増と社会増に全力で取り組む

【やまとさんが行った担当者へのインタビュー】

やまとさんの質問：松本市がこの計画で重視していることはなんですか？

担当者の答え：松本市では、「人口定常化」を重視しています。世代間の人口比率を整え、住み続けられる町作りのために、若者誘致の重要性を考え、このような提案をしています。

長野県松本市HPより作成。



問7 次の図1は、地図2に含まれるある県の県章です。この県章について正しく述べたものを次のあ～えのうちから1つ選び、記号で答えなさい。



図1

- あ. 富山県のもので、立山をモチーフに、大空に向かって躍進する富山県をイメージしている。
- い. 群馬県のもので、^{あかぎ}赤城山・^{はるな}榛名山・^{みょうぎ}妙義山の上毛三山を表現している。
- う. 長野県のもので、上半分が山と下がそれを湖に映す姿を表している。
- え. 静岡県のもので、富士山と地形を曲線で構成し、前進と団結を表している。

問8 長野県から新潟県を流れ、地図2のFで日本海に注ぐ日本で最も長い川は何ですか。漢字で答えなさい。

問9 次の3つの表中のA~Dには、長野県・大阪府・和歌山県・奈良県のいずれかの府県があてはまります。表を見て、以下の問いに答えなさい。なお、それぞれの表のA~Dには、同じ府県が入ります。

【昼間人口・夜間人口・昼夜間人口比率】(千人)

	昼間人口	夜間人口	昼夜間人口比率
A	946	964	98.2%
B	1,228	1,364	90.0%
C	2,094	2,099	99.8%
D	9,224	8,839	104.4%

【産業別の有業者割合】

	第一次産業	第二次産業	第三次産業
A	8.4%	21.0%	70.6%
B	2.3%	23.1%	74.5%
C	8.5%	28.7%	62.7%
D	0.4%	23.8%	75.7%

【林野面積】

	林野面積(千ha)
A	361ha
B	284ha
C	1032ha
D	57ha

『データでみる県勢』2019年版より作成。

(1) 表中のA・Bにまたがる山脈で生産され、木目が細かく、節が少ない特徴のある杉の木を漢字で答えなさい。

(2) 表中のCの自然環境や産業の説明として適当なものを次のあ~えのうちから1つ選び、記号で答えなさい。

あ. 山沿いでは、夏の涼しい気候を利用した野菜の栽培が盛んである。

い. 江戸時代に藩の保護を受けるなどしてさかんになり、現在も昔ながらの技法で津軽塗の生産が行われている。

う. みかんや梅、はっさくなどの生産が日本で最も盛んで、本州最南端に位置する。

え. 江戸時代に「天下の台所」とよばれた商業の中心地で、現在も市内に問屋街があり、西日本の卸売業の中心となっている。

- 3 以下の〔イ〕～〔ニ〕の文は、4つの港の歴史について述べたものである。各文を読んで、以下の問いに答えなさい。

〔イ〕

農業が本格的に始まった時代、この港の近くには板付遺跡があり、^④水田や環濠集落が作られていた。また、この港の近くで「漢委奴国王」の金印が発見され、当時の中国との交流があったことがわかる。遣隋使や^⑤遣唐使が派遣されたころになると、この港は大宰府の外港として発展し、平安末期には中国人の往来が多かった。鎌倉時代初期になると、奈良仏教から追い出された(③)が、中国人が多く住むこの地に、日本最初の禅寺である聖福寺しょうふくじを建立した。(③)はこの地での布教を正統化するために『興禅護国論』を著し、臨済宗の開祖となった。しかし、二度にわたる^⑥元寇(蒙古襲来)によって、この港は焼き払われた。

〔ロ〕

この港の近郊には世界遺産にも登録された^⑦世界最大規模の墳墓がある。^⑧室町時代には海外との交易を盛んにして、南蛮貿易が栄えた。キリスト教の宣教師の報告では、「町は甚だはなは広大にして大なる商人多数あり。この町はベニス市の如くこと執政官によりて治められる」と記され、えいごうしゅう会合衆と呼ばれる複数の大商人らによって統治されていた。

〔ハ〕

この港は、平安末期に太政大臣となった(⑨)によって整備され、日宋貿易で栄えた。(⑨)はこの港の側に都を遷したものの、次第に東国などの武士勢力が力を増したため、京都に都を戻した。鎌倉幕府が減じると、(⑩)が建武の新政をはじめたが、(⑩)方についた河内の武将楠木正成がこの地で戦死し、この戦いを機に南北朝がはじまった。江戸時代末期になると、開国を諸外国から求められ、近畿地方にあったこの港の開港が求められたが、朝廷の反対もあって開港が遅れ、元々港があったところから少し離れた場所に港が整備された。大正時代になると^⑪第一次世界大戦を機に、この港はさらに発展し、造船業や製鉄業が発展し、第二次世界大戦後も世界有数の貿易港として発展した。しかし、^⑫1995年におこった震災では、この地域に甚大な被害がでた。この震災以降、国際的な地位が低下したこの港は新たな役割が期待されている。

〔ニ〕

18世紀末、蝦夷地でロシアの活動が活発になると、^⑬江戸幕府はこの港に奉行所をおき、蝦夷地を幕府の直轄地として直接支配した。また、のちに全国の測量地図を測定した(⑬)に蝦夷地の正確な測量を行わせた。その後、ペリーが来日すると、翌年(⑭)条約が結ばれ、その時にこの港が開港された。幕府はこの地に、五稜郭を建設して、外国からの攻撃に備えたが、その後、^⑮戊辰戦争の激戦地となった。

問1 下線部㉑について述べた文として、この時代に使われていた道具や建物の写真のうち、**適当でないもの**を次のあ～えのうちから1つ選び、記号で答えなさい。

あ



い



う



え



問2 下線部㉒について述べた文として、**適当でないもの**を次のあ～えのうちから1つ選び、記号で答えなさい。

あ. 第1回遣唐使に小野妹子が参加した。

い. 遣唐使は留学僧も一緒に送られ、その中に、比叡山延暦寺を開いた最澄もいた。

う. 遣唐使派遣の時に一緒に留学した阿倍仲麻呂はそのまま日本に帰ることなく、中国で活躍した。

え. 菅原道真のすすめによって遣唐使は廃止された。

問3 空欄(㉓)にあてはまる人物名を漢字で答えなさい。

問4 下線部㉔について述べた文として、**適当なもの**を次のあ～えのうちから1つ選び、記号で答えなさい。

あ. フビライは、弘安の役の時には中国南部からの遠征軍を派遣した。

い. 御家人の竹崎季長は、元寇での自分の活躍を『平家物語』に書かせた。

う. 鎌倉幕府は別府に防塁を築かせて、2度目の元寇に備えた。

え. 執権の北条時宗は、西国の御家人を動員するために六波羅探題を設置した。

問5 下線部㉔について、この墳墓と当時の時代を正しく説明した文を次のあ～えのうちから1つ選び、記号で答えなさい。

- あ. この墳墓がつくられた時代、多くの銅鐸がつくられた。
- い. この墳墓がつくられた時代、日本最古の銅銭がつくられた。
- う. この墳墓に埋葬されている人は、「親魏倭王」という称号を中国からおくられた。
- え. この墳墓が作られたのは5世紀頃のことである。

問6 下線部㉕について、室町時代の出来事を古いものから順に並べた場合、**3番目**になるものを次のあ～えのうちから1つ選び、記号で答えなさい。

- あ. 日明貿易がはじまった。
- い. 応仁の乱がはじまった。
- う. 南北朝が統一された。
- え. ポルトガル人が種子島に上陸して鉄砲を伝えた。

問7 空欄(㉖)にあてはまる人物名を漢字で答えなさい。

問8 空欄(㉗)にあてはまる天皇を漢字で答えなさい。

問9 下線部㉘について、第一次世界大戦の開戦前に起こった出来事を次のあ～えのうちから1つ選び、記号で答えなさい。

- あ. 関東大震災がおこった。
- い. 富山県の魚津で米騒動がおこった。
- う. 日比谷焼き討ち事件がおこった。
- え. 衆議院の男子普通選挙がはじめて実施された。

問10 下線部㉙について、1995年以降に起こった出来事を次のあ～えのうちから1つ選び、記号で答えなさい。

- あ. 国鉄が分割民営化され、JRになった。
- い. 公害対策基本法に基づいて環境庁が設置された。
- う. 消費税がはじめて導入された。
- え. 郵政の民営化が実施された。

問11 下線部㉚について、江戸幕府の政治について述べた文として適当なものを次のあ～えのうちから1つ選び、記号で答えなさい。

- あ. 幕府の重要な取り決めは管領が取り仕切った。
- い. 大名を取り締まるために勘定奉行がおかれた。
- う. 徳川吉宗の時代に上知令がだされ、重要な地域を幕府の直轄地とした。
- え. 松平定信によって人足寄場が設置された。

問12 空欄(㉛)にあてはまる人物名を漢字で答えなさい。

問13 空欄(㉜)にあてはまる語句を漢字で答えなさい。

問14 下線部㉝について、戊辰戦争後に起こった出来事を古いものから順に並べた場合、**3番目**になるものを次のあ～えのうちから1つ選び、記号で答えなさい。

- あ. 岩倉具視らが欧米に視察に訪れた。
- い. 西南戦争がはじまった。
- う. 版籍奉還が実施された。
- え. 伊藤博文が初代内閣総理大臣に就任した。

問15 [イ]と[ニ]の港は、現在は何という市か。適当な組み合わせを次のあ～かのうちから1つ選び、記号で答えなさい。

	[イ]	[ニ]
あ	長崎市	函館市
い	長崎市	根室市
う	福岡市	函館市
え	福岡市	小樽市
お	北九州市	根室市
か	北九州市	小樽市

4 次の文章A・Bに関して、以下の問いに答えなさい。

A

下のグラフは総務省が作成した、日本の^④衆議院議員選挙における投票率の変化です。グラフが示す通り、^⑤選挙の投票率は上下しながらも少しずつ下がってきており、最近では毎回60%を下回っています。投票できるのに選挙に行かないと、選挙を棄権したことになります。

現在の日本で主権を持つのは国民ですが、国民が常に直接^⑥政治に関わることは難しいため、選挙によって代表者を選ぶのが 民主制であり、自分と近い考えを持つ候補者に投票をするというのは自分の意見を政治に反映させることに他なりません。より多くの人々が選挙で投票をし、多くの人々の意見が反映された政治が行われることが^④「民主政治」のより良い姿です。

また、1つの機関や特定の人物に国家権力が集中しないように、現在の日本では^⑦「三権分立」の制度が取られています。国民は選挙によって国会議員を選ぶだけでなく、国民審査によって^⑥裁判官の任免についても意思表示ができます。このような制度を通じて、国民の自由や権利が尊重されています。

% 衆議院議員総選挙(大選挙区・中選挙区・小選挙区)における投票率の推移

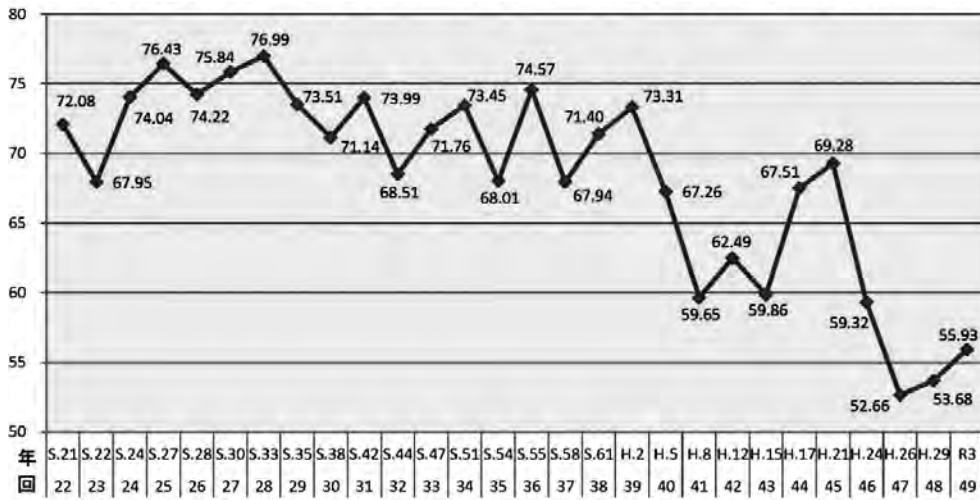

総務省HPより。

問1 下線部^④について、現在の日本の衆議院の説明として**適当でないもの**を次のあ～えのうちから1つ選び、記号で答えなさい。

- あ. 満25歳以上の男女が立候補できる。
- い. 任期は4年だが、途中で解散する場合がある。
- う. 小選挙区で176人、比例代表で289人の議員が選ばれる。
- え. 衆議院は、法律案の議決などで参議院よりも強い権限が与えられている。

問2 下線部^⑤について、現在の日本の選挙制度の説明として**適当でないもの**を次のあ～えのうちから1つ選び、記号で答えなさい。

- あ. 投票率低下への対策として、期日前投票も可能になっている。
- い. 衆議院議員選挙の比例代表制では、候補者名ではなく政党名を記入する。
- う. 選挙区内の有権者の数と議員定数に違いがあるため、「一票の格差」が問題になっている。
- え. 公職選挙法が改正され、満20歳以上のすべての国民に選挙権が与えられている。

問3 下線部㉓について、地方自治に関する以下の問いに答えなさい。

(1) 地方自治を行う地方公共団体について**適当でないもの**を次の**あ～え**のうちから1つ選び、記号で答えなさい。

- あ. 都道府県知事の被選挙権は満30歳以上から、市(区)町村長は満25歳以上から与えられる。
- い. 地方議会は、憲法や法律の範囲内で条例を制定することができる。
- う. 国が使い道を指定して地方公共団体に交付する補助金を、地方交付税交付金という。
- え. 住民は有権者の3分の1以上の署名を集めれば、首長・議員の解職請求(リコール)ができる。

(2) 空欄 にあてはまる語句として適当なものを次の**あ～え**のうちから1つ選び、記号で答えなさい。

イギリスの法学者ブライスは、地方自治は、私たちの生活に最も身近な民主主義の場であり、地方自治に関わることが国の民主政治につながるという意味から、「地方自治は民主主義の 」と呼んだ。

- あ. 中心 い. 根本 う. 第一段階 え. 学校

問4 下線部㉔について、この理念を表す有名な言葉として「人民の、人民による、人民のための政治」と演説した第16代アメリカ合衆国大統領は誰か。適当なものを次の**あ～え**のうちから1つ選び、記号で答えなさい。

- あ. ワシントン い. ブッシュ う. ケネディ え. リンカン

問5 下線部㉕について、三権のうち行政権をつかさどるのが内閣です。憲法で定められた内閣の規定として**適当でないもの**を次の**あ～え**のうちから1つ選び、記号で答えなさい。

- あ. 最高責任者の内閣総理大臣は国会が指名し、天皇によって任命される。
- い. 内閣は予算を成立させたり、法律を制定することができる。
- う. 内閣の構成員である国务大臣は首相が任命し、過半数は国会議員でなければならない。
- え. 内閣不信任決議案が衆議院で可決された場合、総辞職するか10日以内に衆議院を解散しなければならない。

問6 下線部㉖について、現在の日本の裁判制度について**適当でないもの**を次の**あ～え**のうちから1つ選び、記号で答えなさい。

- あ. 民事裁判は、原告が被告をうったえることにより行われる裁判である。
- い. 刑事裁判は、検察官が被疑者を裁判所に起訴することで行われる裁判である。
- う. 民事裁判では、抽選で選ばれた満20歳以上の裁判員が裁判に参加する。
- え. 日本の裁判は三審制をとっているが、第二審から第三審へ訴えることを上告という。

問7 空欄 について、あてはまる語句を**漢字2字**で答えなさい。

B

近年、「異なる特徴・特性を持つ人がともに存在すること」という意味の「多様性」という言葉がよく使われるようになってきました。一方で、「SDGs」という言葉もよく使われています。SDGsとは、「 可能な 目標」という英語の略称で、2030年までに世界全体で達成すべき17の目標が掲げられています。

SDGsの目標の中にも「3.すべての人に健康と福祉を」「5. 平等を実現しよう」「16.平和と公正をすべての人に」といった項目があり、考え方の中心に多様性の尊重、様々な違いのある人への配慮はいりよが求められている事がわかります。多様性を尊重することは世界全体のこれからの目標であり、私たち一人ひとりにも求められています。

①日本国憲法は第14条で「すべて国民は、法の下に平等であつて、人種、信条、性別、社会的身分又は門地により(中略)社会的関係において差別されない」とうたっており、日本では年月3日にこの憲法が施行されて以来、日本国民に差別のない社会の実現を求めてきました。しかしながら現在にいたるまで、日本でも様々な②差別が存在し、それによって多くの人が苦しんできました。

私たちは今まで達成できなかった差別のない「多様性の尊重」された社会の実現のため、これまでどのような問題が起きていたのかをしっかりと学び、将来苦しむ人が現れることがないように、あるいは自分自身が加害者または被害者にならないように、世界の人々と力を合わせて様々な努力をしていく必要があります。

問8 空欄・にあてはまる語句の組合せとして適当なものを次のあ～えのうちから1つ選び、記号で答えなさい。

- あ. B - 達成 C - 開発 い. B - 達成 C - 発展
う. B - 持続 C - 開発 え. B - 持続 C - 発展

問9 空欄にあてはまる「社会的・文化的な性別の差(性差)」という意味の言葉として適当なものを次のあ～えのうちから1つ選び、記号で答えなさい。

- あ. ジェンダー い. インフォームド・コンセント
う. トレーサビリティ え. セクシャリティ

問10 空欄・にあてはまる数字の組合せとして適当なものを次のあ～えのうちから1つ選び、記号で答えなさい。

- あ. E - 1946 F - 5 い. E - 1946 F - 11
う. E - 1947 F - 5 え. E - 1947 F - 11

問11 下線部①について、以下の問いに答えなさい。

(1)日本国憲法では天皇は「日本国の象徴(第1条)」とされており、憲法に定められた国事行為を行うと定められています。国事行為にあてはまらないものを次のあ～えのうちから1つ選び、記号で答えなさい。

- あ. 国会の召集 い. 衆議院の解散 う. 条約の締結 え. 栄典の授与

(2)日本国憲法では基本的人権のひとつとして国民に社会権を認めています。日本国憲法が定める社会権として**適当でないもの**を次のあ～えのうちから1つ選び、記号で答えなさい。

- あ. 自分の財産を不当に奪われない権利 い. 健康で文化的な最低限度の生活を営む権利
う. 教育を受ける権利 え. 労働者が団結して労働組合をつくる権利

問12 下線部⑧について、以下の問いに答えなさい。

(1)空欄 にあてはまる語句を**カタカナ**で答えなさい。

現在でも日本では特定の民族や国籍の人々を正当な理由もなく攻撃するような一方的な言動が問題になることがあります。このような言動を一般的に スピーチと呼びます。

(2)空欄 にあてはまる語句を**カタカナ**で答えなさい。

日本では、北海道に先住していた 民族に対して、土地を奪い、日本人の暮らしに同化させる政策をとってきました。その結果 民族は独自の文化を失い、差別や偏見を受けるようになりました。現在では民族の文化を守る法律や、文化・歴史を理解するための施設が作られています。

以上で問題は終わりです。

2024年度 入試
桃山学院中学校 入学試験問題
A方式

解答と配点

目次

国語 (50分・150点)

解答・配点……………P.1

算数 (50分・150点)

解答・配点……………P.2

理科 (40分・100点)

解答・配点……………P.3

社会 (40分・100点)

解答・配点……………P.4

国語

解答

- 一 問1 う 問2 え 問3 い
問4 う 問5 あ
問6 I 時間をかけて正確な判断をする
II よりよいものを素早く選ぶ
問7 い
- 二 問1 A う B え
問2 う 問3 い 問4 え
問5 他のタカと比べて、長い間ペットショップにいたので、訓練を始めること(が遅れた。)
問6 I 鳥が翼を広げたまま風を受けて空を飛ぶ
II あ III 磯遊び
問7 I あせりやいらだち II 尊重 III 謝罪
問8 う
- 三 問1 1 容易 2 文言 3 希望
4 欠航 5 設ける 6 ひき(いる)
問2 1 以→意 2 心→信
問3 ア 2 イ 4 ウ 3
- 四 問1 1 う 2 お
問2 1 か 2 え
問3 1 え 2 う 3 あ 4 い(完答)

配点

- 一 問1・2・4・5…各6点 問3…3点
問6(I)・(II)…各8点 問7…7点 合計50点
- 二 問2・3・4・6(I)・8…各6点 問1・6(II)…各2点
問6(III)・7…各3点 問5…12点 合計60点
- 三 問1・3…各2点 問2…各3点 合計24点
- 四 問1・2…各3点 問3…4点 合計16点

算 数

解 答

- 1** (1) 4 (2) 4 (3) $\frac{1}{5}$ (4) 2時間44分36秒
- 2** (1) 8回 (2) $\frac{200}{9}$ g (3) 840m (4) 150m
(5) 130 (6) 3.42cm^2
- 3** (1) 25 (2) 540 (3) 76番目
- 4** (1) 2:1 (2) 3:1 (3) 36倍
- 5** (1) 113.04cm^3 (2) 339.12cm^3 (3) 226.08cm^3
- 6** (1) 30分後 (2) 11台 (3) 22分50秒後

配 点

- 1** 各8点 合計32点
- 2** 各8点 合計48点
- 3** (1)5点 (2)5点 (3)6点 合計16点
- 4** 各6点 合計18点
- 5** 各6点 合計18点
- 6** 各6点 合計18点

理科

解答

- 1** 問1 光合成
問2 い
問3 (1) 落葉樹 (2) X:がく Y:おしべ(やく)
(3) 図2 (4) う (5) え
問4 い
問5 (1) い (2) あ
- 2** 問1 A:い B:あ C:う D:え E:か
問2 い 問3 あ 問4 塩酸・お酢など
問5 320kg 問6 い
- 3** 問1 2本 問2 2本 問3 水素
問4 う
問5 A:お B:え E:う 問6 2g
問7 9kcal 問8 3.6g
- 4** 問1 あ, う, え, お
問2 う 問3 う 問4 X:あ Y:い
問5 (1) い
(2) コイルの巻き数を多くする, 鉄心を入れる, など
問6 6400kWh 問7 320kWh 問8 50000トン

配点

- | | | |
|---------------------------------|-------------------|-------|
| 1 問1・3(5)・4…各3点 | 問2・3(1)~(4)・5…各2点 | 合計25点 |
| 2 問1…各2点 | 問2~6…各3点 | 合計25点 |
| 3 問1~5…各2点
問7・8…各4点 | 問6…3点 | 合計25点 |
| 4 問1・3・5(2)…各3点
問8…4点 | 問2・4・5(1)・6・7…各2点 | 合計25点 |

社 会

解 答

- 1** 問1 内陸国 問2 え 問3 う 問4 え
問5 う 問6 か
問7 (1)う (2)ハイブリットカー(ハイブリッドカーも可)
問8 (1)え (2)あ
- 2** 問1 う 問2 い 問3 甲府盆地
問4 あ 問5 ハザードマップ 問6 い
問7 え 問8 信濃川 問9 (1)吉野杉 (2)あ
- 3** 問1 あ 問2 あ 問3 栄西
問4 あ 問5 え 問6 い
問7 平清盛 問8 後醍醐天皇 問9 う
問10 え 問11 え 問12 伊能忠敬
問13 日米和親 問14 い 問15 う
- 4** 問1 う 問2 え
問3 (1)う (2)え 問4 え
問5 い 問6 う 問7 間接
問8 う 問9 あ 問10 う
問11 (1)う (2)あ 問12 (1)ヘイト (2)アイヌ

配 点

各2点 全50問

合計100点



202411210

二〇二四年度 桃山学院中学校入学試験問題

B方式 国語 解答用紙

受験番号				名前
B				
	①	①	①	①
	②	②	②	②
	③	③	③	③
	④	④	④	④
	⑤	⑤	⑤	⑤
	⑥	⑥	⑥	⑥
	⑦	⑦	⑦	⑦
	⑧	⑧	⑧	⑧
	⑨	⑨	⑨	⑨

一									
問10	問9	問8	問7			問5	問3	問2	問1
(1)	⑦	⑥	⑤			④	②	A	①
(2)						問6 X	問4 ③	B	
(3)								C	
(4)									

四		
問2	問1	
	④	①
問3	⑤	②
問4	⑥	③

三			
問2	問1		
①	⑤	③	①
②			
③	⑥	④	②
④			
⑤			

二						
問10	問9	問7	問5	問3	問2	問1
【	⑤	③	①	b	a	A
】						
問11		問8 ④	問6 ②	問4 i・ii	c	B
						C



202411130

2024年度 桃山学院中学校入学試験問題 A方式 算数 解答用紙

受験番号				名前
A				
X	①	①	①	①
	②	②	②	②
	③	③	③	③
	④	④	④	④
	⑤	⑤	⑤	⑤
	⑥	⑥	⑥	⑥
	⑦	⑦	⑦	⑦
	⑧	⑧	⑧	⑧
	⑨	⑨	⑨	⑨

1	(1)	(2)	(3)	(4)	時間 分 秒
----------	-----	-----	-----	-----	--------

2	(1)	回	(2)	g
	(3)	m	(4)	m
	(5)		(6)	cm ²

3	(1)	(2)	(3)	番目
----------	-----	-----	-----	----

4	(1)	:	(2)	:	(3)	倍
----------	-----	---	-----	---	-----	---

5	(1)	cm ³	(2)	cm ³	(3)	cm ³
----------	-----	-----------------	-----	-----------------	-----	-----------------

6	(1)	分後	(2)	台	(3)	分 秒後
----------	-----	----	-----	---	-----	------

桃山学院中学校 入学試験問題

B方式 国語 [五十分・百五十点]

注意事項

- 1 問題は1ページから12ページまであります。
- 2 「開始」の合図があるまで問題用紙は開いてはいけません。
- 3 受験番号と名前を解答用紙と問題用紙に正しく記入してください。
- 4 解答用紙の余白には何も記入しないでください。
- 5 計算機能付き腕時計・携帯電話は使用禁止です。
- 6 「終了」の合図で筆記具を置き、監督の先生の指示に従ってください。

受験番号			名前	
B				

① 次の文章を読んで、後の問いに答えなさい。(字数制限のある問いは、句読点その他の記号も一字と数える。)

① 『徒然草』にこんな一文があります。

「ひとり灯のもとに文をひろげて、見ぬ世の人を友とするぞ、こよなう慰むわざなる」

(さびしくなったら書物を広げて、会ったことのない古の人の言葉を友とするのは、このうえもなくなくさめになるものだ。)

あるとき、小林一茶の全集を読んでいたら、一茶が『徒然草』にこんな言葉を見つけたよ」と書いていたのです。「そうか、一茶も『徒然草』を読んで兼好法師の言葉に刺激を受けたりしたんだなあ」と思うと、兼好法師とも一茶とも自分はずつながっている、という気持ちで

(注1) 感慨がわいてきました。
A 能の大成者である世阿弥の『風姿花伝』を読んでいても、『論語』にこう書かれているが」といった言葉が出てきます。

「ああ、世阿弥も『論語』を読んで参考にしていただなあ」と思う。(中略)

(注2) みんな「見ぬ世の人を友と」してきているんですね。その精神は、ずっと読み継がれてきている古典というのは、それだけたくさんの人の心を動かし、影響を与えてきたものばかりです。

そういうものを自分もまた読み、心にやきつけるということは、自分も精神の流れをくむ者のひとりになるということ。会ったことのない昔の人とも、心がつながっていると感ずることが出来ます。

さびしくない。強力な援軍がいたら、ひとりであることをさびしいとか不安だと思いません。強い気持ちで

(注3) 毅然としていられる。B

「自分」の心の土台というのは、そうやっているいろいろな人の考え方や言葉の集積でできていく。

本をたくさん読んでいる人は、先人、(注4) 先達の人たちの力に支えられて、心の屋台骨ががっしりとするのです。自分の心のなかに、参考にできる人、支えてくれる人がまったくいなかったら、それは心細いことですよ。相談できる相手がだれもいなくて、自分ひとりで向き合わなくてはいけないということになりますから。

自分の考えだけで人生に立ち向かっていくのは、なかなか厳しいものがあります。自分の心のなかに、「心の友」「心の師」と呼べる存在がどれだけいるのか。自分はひとりじゃないと思えると、ひとりを怖れなくていいようになるのです。

(中略)

④ 何をするにも仲よし2人組で一緒に行動してしまう。部活に入るのも、塾に行くのも一緒。どんなに仲がよくても、やりたいことがすべて同じというのではないはずですよ。C、離れたら友だちじゃなくなってしまうみたいに、ずっとくっついていて。

たまには、ひとりになつて行動することも必要です。未知の環境のなかに、ひとりで入るのは緊張することですが、「これは、ひとりで飛び込んでみよう」という勇氣をもってほしいと思います。

ほくは、自由に動きまわられる環境でセミナーや特別授業をやる

とき、いろいろな人数にグループを組み替えるグループピングゲームをやつてもらうことがあります。

最初は、一人ひとりバラバラで歩きまわっています。「では、3人のグループをつくってください」指示の人数のグループをつくる。

できたところからすわっていきのですが、いつでも一緒に仲よし2人組の人たちがいると、なかなかグループができません。2人組

同士が4人でじっと見合ったまま、相手の出方をうかがっているようなことがよくあります。「じゃあ、わたしたちが別々になって、こっちのグループとそっちのグループに分かれよう」と言えないんですね。^(注5) 膠着状態^{こうちやく}がしばらくつづく。「次はX人のグループをつくってください」人数がぐっと増えます。3人グループが4つ合体するとしても12人になるので、そこからだれかひとりが抜ければX人のグループは成立しません。

「次は5人グループ」X人が分かれるのも、やはりだれかが抜けないと5人グループになりません。

そのときに「自分が抜ける」選択^{せんたく}をスツとできるかどうか。ひとり(単独)になることを怖がっていたら、動けません。

きみだったら、どうしますか？

このゲームも、練習しているとできるようになっていきます。最初は「自分が抜ける」ことのできる人があまりいないので、時間がかかります。「みなさん、これはひとりになる練習です。毎回、それぞれが「個」としてどうしたらいいかを考えて、すばやく動くくださいね」と言って、「次は7人」「次は4人」とやっているのと、次第にスツと動ける人が増え、短い時間でグループができるようになっていきます。

これでわかるのは、「ひとりになる勇氣」のあるなしだけではなく、^⑤協調性、社会性があるかどうかということです。自分があぶれてしまうのはイヤだ、という人は、自分のことだけしか考えていない。まわりを見ながら、いま自分がどう動くことがこの場にとっていいことか、という視点で考えられる人は、動けるのです。

協調性とは、まわりの人と同じように、同じことをすることではありません。

自分が動くことで、全体がうまくいくかどうかを判断できる。考えるだけでなく、スツと行動できる。これが協調性というものの本質です。

いまいる場所で自分が何をしたらいいかがわかる。そして、個人的な感情、好き嫌いとかが、苦手意識といったことを考えないで動ける。こういう人は、社会性があるのです。

ある大手自動車会社の研修でこのゲームをやったときは、どんな人数でも瞬時にサササツとグループができていきました。大人だからできたということではなく、社会性が高い人ばかりだったからです。ひとり抜けたらスムーズにグループができることは、だれでもすぐにわかっているわけです。

そこですばやく自分が抜ける。全体を見渡し、ほかのまだグループのできていないところを見つけ、「その人、一緒になろうよ。あそこに入ろう」と、どんどん新しい相手と組んでいける人がいます。この資質は、^⑥リーダー性です。自分がどう動くのがいいかだけでなく、ほかのあぶれている人の状況もつかめて、全体でどうすればいいかを考えることができるわけですから。この場がもつとよくなるためには何をすればいいかを考えられる。リーダーになっていく人は、そういうことのできる人です。

^⑦「空気を読む」という言葉が、いつのまにか、人に同調することを指すような受けとめ方をされるようになっていきます。同調して、ただまわりと同じであるうとするのは、その場の空気をよくしていくことにはなりません。

「空気を読む」ということの本来の意味は、その場の雰囲気から状況を^(注6)推察し、いま自分は何をすべきだろうか、と考えてよりよい行動ができることだ、とぼくは思っています。

その場の空気がよどんでしまおう方向にものごとを進めるのではなく、空気の循環じゅんかんがよくなるような判断をし、行動できるということ。「ひとりになる勇氣」というのは、そのためにもとても大事なものだと思うのです。

(斎藤孝『友だちってなんだろう?』)

*問題作成の都合上、文章を改編した箇所があります。

※(注1)感慨かいがい||ものごとくに深く感じた時の気持ち。

(注2)連綿れんめん||長く続いて絶えないこと。

(注3)毅然いけん||意志が強くしつかりしている様子。

(注4)先達せんたつ||他の人より先にその分野に進み、業績・経験を積んで他を導く人。

(注5)膠着こうちゃく||ある状態が固定して、ほとんど動きがなくなること。

(注6)推察すいさつ||思いやること、おしはかること。

問1——①『徒然草』にこんな一文があります。」と筆者が『徒然草』

の一文を紹介している目的の説明として最も適切なものを後から選び、記号で答えなさい。

あ 徒然草の言葉に感心した筆者が、小林一茶も同じように刺激を受けたことを知り、徒然草の作者にも小林一茶にも親しみを感じていることを示そうとしている。

い 小林一茶も刺激を受けたと言うほど大切なことが書かれていると、徒然草の一文を強調して、印象付けようとしている。

う ものごとの考え方について、昔の書物のことも詳しく知っていて、それを参考にして深く考えていることを印象付けようとしている。

え 徒然草に現代人の感覚と特に異なる興味深い考え方が記されていたので、それを強調して、印象付けようとしている。

問2 A C にあてはまる語として最も適切なものをそれぞれ後から選び、記号で答えなさい。

あ たとえば

え でも

い だから

お なお

う また

問3——②『論語』について、「論語読みの論語知らず」という

慣用句があるが、近い意味を持つ慣用句として最も適切なものを後から選び、記号で答えなさい。

あ 井の中の蛙大海を知らず

い 弘法こうぼうにも筆の誤り

え 医者の不養生

お 餅屋もちや

問4——③「心の屋台骨ががっしりとする」とはどういうことか。

その説明として最も適切なものを後から選び、記号で答えなさい。

あ 先人の考え方を参考にすることで、自分の生き方に自信を持つことができるということ。

い 先人の書物から様々な言葉や表現を学び、自身が書物を著す参考や題材にするということ。

う 先人の優れた書物をしつかりと理解し、それを後世に伝えて、日本の古典文化を守るということ。

え 自分の考えや生き方を他人に批判された場合にも、古典を引用すれば容易に反論できるということ。

問5——④「何をするにも仲よし2人組で一緒に行動してしまう」とありますが、本文から読み取れるこのような「2人組」はどのような考えの持ち主と言えるか。最も適切なものを後から選び、記号で答えなさい。

あ 人に嫌われないでおこうという気持ちが高く、自分の気持ちを上手に表現できない人物。

い 相手の選択をすべて正しいと信頼し、基本的に他人のことが好きである人物。

う 人と協力することで何かを達成しようとする、協調性を大切にす人物。

え 常に慣れ親しんだ環境でしか行動できず、一人で勇気を持って行動することが苦手な人物。

問6 に入る数字を算用数字で答えなさい。

問7——⑤「協調性」について、本文における「協調性」とはどのような性質のことか。それを説明する次の文の空欄に入る言葉を二十五～三十五字で本文の言葉を用いて説明を完成させなさい。

※ 性質

問8——⑥「リーダー性」とは問7で答えた「協調性」にどのような力が加わったものか。「力」という形になるように簡単に答えなさい。

問9——⑦「空気を読む」について、筆者の言う「空気を読む」とはどういうことか。その説明として最も適切なものを後から選び、記号で答えなさい。

あ 場の状況を理解するために周囲の様子をうかがうこと。

い 人と同調して、周りと同じであろうとすること。

う 場の雰囲気から状況を推察し、よりよい行動ができること。

え 他と異なる行動をしている人に対して、行動を合わせるようにそつとつながること。

問10 本文の内容と合致がっちしているものには、「あ」、間違まちがっているものには、「い」を記しなさい。

(1) 本をたくさん読むと、いろいろな人と心のつながりを感じる。ことができるので、そのようなところにも読書の良さがある。

(2) 15人を二つのグループに分ける場合、筆者のグループ組み替えの原則で行動するなら、まず仲のいい人物を一人見つけるべきである。

(3) グループニングゲームでは、奇数のグループを作るより、偶数のグループを作る方が難しい。

(4) 「ひとりになる勇気」を持つことは、集団の雰囲気を積極的なものに変える力を持っている。

【二】次の文章を読んで、後の問いに答えなさい。(字数制限のある問いは、句読点その他の記号も一字と数える。)

なまえのゆらい、というタイトルで作文を書く宿題があった。たしか、十歳か、十一歳のころだ。家に帰って、私は母に自分の名前の由来を訊いた。

あなたが生まれたのは春だったから、春子なのだと、じつに母は答え、それまであんまり好きじゃなかった自分の名前が、B A くらいになった。

【あ】

地味だし、C 年寄りじみている。はるこ、と聞いても読んでも、自分がありふれた子どものような気分になった。ありふれた、たいくつ 未来が待ち受けているような気がした。春だから春子、というそのシンプルな理由もますますもって、あはくしゃ 退屈に、あはくしゃ 拍車をかけた。

今みたいに耳新しい名前はほとんどない時代で、クラスメイトにも、地味な名前の子どもは多かった。ヨシエ、ミツコ、ノリコ、ヒサエ。それでも何人か、私には華やかに思える名前の子もいた。エリカ、リリコ、ルナ、ナツミ。

あのととき、自分がどんな作文を書いたのだったか、よく思い出せない。覚えているのは、い ヒサエという、私と変わらぬしぶ 渋い名前の子の作文だった。

比佐江のヒは、したしむ、という意味があります。ヒサエのサは、たすける、という意味があります。ヒサエのエは、長く、おおきな川という意味があります。おとうさんとおかあさんは話し合っ、ゆったりと流れる川のように、人を助け、支え、また人に親しまれる人間に育ってもらいたいと、このなまえにきめたそうです。

読み上げられる作文に、ぶじぎ 度肝を抜かれた。そんなに考え抜かれた名前だったなんて。

驚いたのは、ii ヒロユキの作文だった。父と母は新婚旅行でハワイにいった、ハワイの海を見て、いつか子供がうまれたら海を意味する洋という字をつかおうと決めていた。ハワイみたいに美しく広い海を進んで行けるような子になるようにと願ってつけた。それが洋行というほくの名です。というのが彼の作文だった。スカートめくりがほとんど趣味になっているはず坊主の名前に、そんなロマンチックな意味があったなんてと、さらにシヨックを受けた。

それにくらべて私はどうだ。春だから春子。なんにも考えていないことがばればれの、頭の悪そうな名前。黒い犬にクロと名づけるのと、対して変わらないじゃないか。

春子なんて名前は捨ててしまおうと、そのとき決心した。そうしてこっそり、① ノートの裏に新しい名前を書いてみた。

春菜。春海。春香。春枝。うっとりした。春の海、という文字が気に入って、友達に私は言ったものだった。今日から私は春海になります。お手紙をくれるときは、あてなにちゃんと春の海と書いてねと。

しかし私は春子だった。どうしたって春子だった。春子のまま思春期を迎え、春子のまま大人になった。地味で、シンプルで、あはくしゃ 退屈な大人になった。

結婚したのは三十一歳のときだ。

結婚して一年目に赤ん坊ができた。これまたじつに平凡な時期である。今、五カ月で、私のおなかも少しずつ大きくなってきた。夜、ベッドのなかで眠りを待ちながら、私と夫は子どもの名前についてあれこれ考えをめぐらせた。

私たちは毎晩、名前の本をばらめくっては、ああでもない、こうでもない、眠たくなるまで話し合う。喧嘩になることもある。ふたりきりのときは、喧嘩すら面倒でしなかったというのに。

妊婦が腹にまく帯といっしょに、古めかしい名前辞典が送られてきたのは、妊娠六カ月目にさしかかるころだった。送り主は母だった。

表紙の黄ばんだ名前辞典は、開くとページがばらばらになるほど古いもので、今の名前辞典とは違い、出ている名前も、良子とか由美子とか、無難なものばかりだ。めくっているうち、あることに気がついた。春、のついている名前に、鉛筆書きのまる印や三角がついている。春枝、春乃、春樹、春夫、春繁、春美。そうして春子と印刷された文字に、^②強い筆跡で、何度も何度もまるがしてある。

私は想像した。若き父と母が、今の私と夫のように、この本のぞきこみ、ああでもない、こうでもない、まる印や三角をつけてあついているところを。春に生まれることだけは決まっていたんだろう。男か女かわからなかったんだろう。本の余白には、字画を数えたのだろう、小学生が書くような書き順が、いくつも書かれています。

春だったから春子なのよと、母はそっけなく言ったけれど、なんだ、あなただってこんなふうに悩んだんじゃないの。【い】

春子。余白に強く残る母の筆跡を、^③私はそつと指でなでる。

予定日の三日前、^(注1)陣痛がきた。ちようと夫は会社に出かけるところだったので、タクシーを呼んでもらった。数分後にやってきたタクシーに、夫に抱きかかえられるようにして乗りこむ。夫もいっしょに乗りこんできて、車内から会社に遅刻すると電話をしている。

「名前、結局まだ決めてないね」

腹式呼吸をしながら私は夫に言った。

「そんなこと、まだいいって」

「まだって、でもあと二十四時間くらいで決めないと」

「いいから、落ち着きなつて」

夫は全身で貧乏揺すりをしながらうわずった声で言う。^④私はちいさく笑ってしまう。

ルームミラーの下に、運転手の身分証明書が貼りだされていた。望月久男と書いてあった。証明写真のなかで、生真面目にこちらを見ている運転手は、たしかに久男という名前が似合っていると、そんなどうでもいいようなことを思った。

タクシーは住宅街を抜け、通勤路である商店街を抜ける。たくさん男や女たちが、せわしなく駅へと歩いていく。駅前のロータリーにたつ噴水が見えてくる。タクシーはロータリーへと直進し、大きく右折した。

そのとき、私は大きく息を呑んだ。

「桜」思わず声を出した。

駅前ロータリーから左右に続く道路を覆うように、桜の花が満開だった。まるでアーチである。そういえば、この通りは桜の名所だったのだ。一カ月前から産休に入っていたし、買ひものはほとんど夫にいつてもらっていたから、桜のことなんかすっかり忘れていた。走っても走っても桜はときれなかった。ときおりはらはらとこぼれ、薄桃色の花びらがタクシーの窓にべたりと貼りついた。桜の花は、満開になるとなぜか動きを止めたように見える。昼間でも発光している特殊な明かりみたいに見える。タイムマシンに乗っている気分だった。子どもを産みにいくのではなく、はるか昔の見知らぬだれかに会いに行くような。

春だ、と今さら気づいたかのように思った。薄桃色の桜が頭上を覆い、その向こうに澄んだ青空があり、目線を落とせば、道ばたには黄色い菜の花が風に揺れていた。家々の庭からは、れんぎょうが、パンジーが、名も知らぬ色とりどりの花が、私を見送るように顔をのぞかせている。春だった。視界のすみずみまで、春だった。

すべてがいきいきと発色し、動きだし、弾け、混ざり合い、車窓が映す何もかも、ゴミをあさるカラスも、酒の安売り店の看板も、アスファルトにひかれた白い横断歩道も、二階の窓にひるがえる洗濯物までも、今このとき、ただしい色合いでただしい場所に配置されていると思った。

なんて美しいんだろうと、後部座席を呆けたように私は思った。この道は今まで何度も通ったことがある、ひとりでもしくは夫と二人で。それなのに、私は何を見ていたんだろう。まるで目を閉じて歩いていたみたいじゃないか。目を開いてみれば、こんなにも美しい世界が飛びこんでくるというのに。

春子。そうか、春子。母が私を産むために急いだ道も、こんなふうになるごと春だったんだろう。【う】私は世界がこんなにも色鮮やかになるときに、子どもを産むんだと、願わくばその子どもが目を見開いてこの世界を見てくれるようにと、思ったのだろう。

「運転手さん、お願い、急いで」泣きそうな声で夫が運転手に話しかけている。

もう少し待ってと、世界に出てこようとするだれかに向かつて私は話しかける。もう少し待って。あなたにふさわしい名前を今考えているから。あなたにしか似合わない名前をまだ考えているから。川みたいな春みたいな、光みたいな太陽みたいな、人を助けるような頼られるような、健康であるような人に好かれるような

いや、そんな意味など何ひとつなくなっていたいい、あなたがあなたであるただれかが認識してくれる名前であるならば。

私と夫と、未だ名前のついていないだれかを乗せたタクシーは、桜のアーチの下をフルスピードで駆け抜ける。【え】

(角田光代『Presents』)

*問題作成の都合上、文章を改編した箇所があります。

※(注1)陣痛＝出産間近に規則的に反復して起こる痛み。

問1 A C に当てはまる語として最も適切なものをそれぞれ後から選び、記号で答えなさい。

あ ますます い そっけなく う どころなく

え いきいきと お こっそり

問2 — a 「拍車をかけた」、c 「せわしなく」の意味として最も適切なものをそれぞれ後から選び、記号で答えなさい。

a 「拍車をかけた」

あ 面白さが加わった い いらだちを感じさせた

う 勢いを増させた え 理由付けさせた

c 「せわしなく」

あ 相手にしないで い 落ち着きなく

う 無関心に え 興味ありげに

問3——b「度肝を抜かれた」とあるが、「肝」という語を使う別の慣用表現で、左に記す意味の慣用句として最も適切なものを後から選び、記号で答えなさい。

意味||覚悟かくごを決める。固く決心する。

- あ 肝をひやす い 肝をくたく
う 肝をなめる え 肝をすえる

問4——i「ヒサエ」、ii「ヒロユキ」の名前の由来の共通点を説明したものとして、**適切でないもの**を後から一つ選び、記号で答えなさい。

- あ それぞれの名前は両親が話し合って決めたものである。
い 使用された漢字の一つ一つに意味が込められているものである。
う 両親の、子どもの将来に対する願いが込められているものである。
え 名前に込められた意味が実際の人物像とは正反対になっている。

問5——①「ノートの裏に新しい名前を書いてみた」とありますが、それはなぜですか。最も適切なものを後から選び、記号で答えなさい。

- あ 思春期を迎え、自分のイメージにふさわしい名前を考えることで、自分は他人からどう見られているかのイメージを定着させたかったから。

い ノートに次々名前を書くことによって、目で見ることで新しい名前を考えることができるため、文字の意味から名前を考えようと思ったから。

う クラスメイトの名前はみんな親がしっかり考えた結果付けられた華やかな名前なのに、自分の名前はまるで犬に名前を付けるような単純な名前にがっかりしたから。

え 名前の由来について調べていくうちに、自分の名前は深い意味を持たせずにつけられたものであり嫌になり、違う名前を想像したかったから。

問6——②「強い筆跡」とあるが、そこに「春子」はどのような思いを読み取ったか。その説明として最も適切なものを後から選び、記号で答えなさい。

あ ああでもない、こうでもないと言っていると夜遅く眠たくなるまで考えた末にやつの思いで選び抜いたという思い。

い 生まれるのが春だから、シンプルに春子というのが無難だろうと子どもを気づかう思い。

う あれこれ悩んだ結果、どの名前よりも「春子」が一番ふさわしい名前だという思い。

え 春は生きものが生まれる縁起のよい季節だから春子のほうがいいだろうという思い。

問7——③「私はそつと指でなでる」とありますが、この場面では春子はどのようなことを考えていると思われるか。最も適切なものを後から選び、記号で答えなさい。

あ いよいよ自分も「母親」になるのだという思いを抱き、気を引き締めてその子の成長と関わりのある名前を考えようと決意を新たにしている。

い 母は簡単に「春子」という名前を付けたように言っていたが、実はよくよく悩んで付けてくれた名前なのだと思います、母の愛情をかみしめている。

う 便利な時代になった現代から見ると考えられない古いものを使って名前を付けていたのだなあと思います、母の見えない努力に感謝している。

え 母には単純な理由で平凡な名前を付けられて長いこと嫌な思いをしてきたので、自分の子どもにはしっかりと悩んでいい名前をつけてあげようと思っっている。

問8——④「私はちいさく笑ってしまう」とありますが、それはなぜですか。最も適切なものを後から選び、記号で答えなさい。

あ じっくり考えて子どもの名前をつけようと思っっていたのに、結局時間に追われてあわててつけることになりそうだから。

い 運転手の免許証にある名前が、いかにも運転手にふさわしい名前だと思い、思わずおかしくなってしまったから。

う 自分が出産するわけではないのに、夫が腹式呼吸をしながら自分に話しかけてくるのが面白くなったから。

え 出産を間近に控えた自分に落ち着けとっっている夫のほうがかむしる落ち着いておらず、おかしくなったから。

問9——⑤「桜のアーチの下をフルスピードで駆け抜ける」とありますが、この場面での「私」は子どもの名前についてどのようなことを考えていると思われるか。最も適切なものを後から選び、記号で答えなさい。

あ 何か特別な意味がなくてもいいから、他の人からその人だと認められるような名前をつけてあげたいと考えている。

い 自分は名前が平凡なため、平凡な人生を歩んでしまったが、生まれてくる子には素敵な名前をつけて変化の多い人生を歩んでほしいと考えている。

う 思春期の頃は自分の名前にこだわりを持っていたが、悩む時期はあっという間に過ぎて自分が名前を付ける場面ではどうでもよくなると考えている。

え 毎年咲いては散つてを繰り返す桜のように、人にいつまでも覚えていてもらえるような覚えやすい名前をつけようと考えている。

問10 本文には、次の一文が省略されている。【あ】～【え】のうちどこに入れるのが最も適切か。記号で答えなさい。

ああ春だと、おなかをさすりながら母は思ったのだろう。

問11 本文から読み取れる「春子」の最終的な心情の説明として最も適切なものを後から選び、記号で答えなさい。

あ 自分の名前の由来が春に生まれたからということだけだったことに不満を持ち続けている。

い 自分の名前が地味でありふれたものであったため、子どもには意味のある名前をつけようと思っている。

う 名前はその人をあらわすものであるため、人は名前に似合った人生を送ることになると考えている。

え 若き父と母の出産時の状況を想像して、自分の名前が嫌ではなくなつた。

三 漢字について、後の問いに答えなさい。

問1 次の――のカタカナを漢字に、漢字をひらがなに直して書きなさい。

- ① 親の言いつけをチュウジツに守る。
- ② 部品をカイシユウして再利用する。
- ③ 未成年は対象からジヨガイする。
- ④ 至近距離から攻撃をうけた。
- ⑤ 引き潮のことを干潮という。
- ⑥ 経験を積んで処世にたけた人物。

問2 空欄にあてはまる人のからだの名称を漢字一字で書き、慣用句を完成させなさい。

- ① を長くして待つ。
- ② をこまねく。
- ③ 背には代えられない。
- ④ あいたがふさがらない。
- ⑤ をくわえてながめる。

四 次の各問いに答えなさい。

問1 次の①～⑥の各文について、日本語として正しければ「あ」を、間違っていれば「い」を書きなさい。

- ① 通学で地下鉄に乗っている学生のマナーが悪い。
- ② しばらくして彼女は、同じな言葉を前よりかすかに繰り返した。

③ 神というものがのみそれを審判しんぱんするだろう。

④ 大きなテーブルはすべて、若い人たちが作った、カシの葉かきの飾りでふちどられていた。

⑤ 疲つかれてきたので、走ったり歩くことを繰り返した。

⑥ 先生が生徒を前に大切な話を申し上げなされた。

問2 次の――の言葉に意味が近いものを、後から選び、記号で答えなさい。

はつきりしていてまちがいのない指示を与える。

- | | | | |
|---|------|---|-----|
| あ | 本質的な | い | 快活な |
| う | 実質的な | え | 明確な |

問3 次の言葉の使い方として最も適切なものを後から選び、記号で答えなさい。

なくさめる

あ 失意の友をなくさめる。

い 枯かれた花をなくさめる。

う 田舎いなかを旅行して二、三日なくさめる。

え 悲しい時は音楽をなくさめる。

問4 次の文の（ ）に入れるのに最も適切なものを後から選び、記号で答えなさい。

年老いた（ ）体力づくりにはげむ。

- | | | | |
|---|-----|---|-------|
| あ | ながら | い | といえども |
| う | ぐらい | え | 一方 |

以上で問題は終了です。

2024年度

桃山学院中学校 入学試験問題

B方式

算 数

【50分・150点】

注 意 事 項

- 1 問題は1ページから6ページまであります。
- 2 解答はすべて解答用紙に記入しなさい。
- 3 円周率は3.14とします。
- 4 「開始」の合図があるまで問題用紙は開いてはいけません。
- 5 受験番号と名前を解答用紙と問題用紙に正しく記入しなさい。
- 6 計算機能付き腕時計・携帯電話は使用禁止です。
- 7 「終了」の合図で鉛筆を置き、監督の先生の指示に従いなさい。

受 験 番 号				名 前	
B					

1 次の にあてはまる数を答えなさい。

(1) $220 \times 5 + 11 \times 30 - 55 \times 4 = \text{$

(2) $\frac{1}{2} - \left(\text{} - \frac{1}{4} \times \frac{1}{6} \right) = \frac{5}{12}$

(3) $\left(1\frac{1}{3} + \frac{1}{2} \times \text{} \right) \div 1.25 - 0.2 = 1\frac{1}{5}$

(4) $\text{} \text{ m}^3 + 3960\text{L} = 73260000\text{cm}^3$

2 次の問いに答えなさい。

- (1) 50円のみかんと170円のももをあわせて30個買いました。ももに払った金額は、みかんに払った金額よりも700円多くなりました。ももは何個買いましたか。
- (2) あるきまりにしたがって、整数が次のようになっています。
 1, 1, 2, 1, 2, 3, 1, 2, 3, 4, ……
 このとき、50番目の整数はいくつですか。
- (3) M小学校の6年生はA組が40人、B組が35人の2組です。この小学6年生を対象に算数のテストを行ったところ、学年全体の平均点は83点でした。B組の平均点が75点のとき、A組の平均点を求めなさい。
- (4) 9:00開園の美術館があります。この美術館の窓口には、8:30から毎分6人の割合で人が並びます。開園と同時に1つの窓口でチケットを販売したところ、行列がなくなるのに30分かかりました。開園と同時に3つの窓口でチケットを販売したら、何分で行列がなくなりますか。
- (5) 右の図は正十二角形です。このとき、 x の大きさを求めなさい。

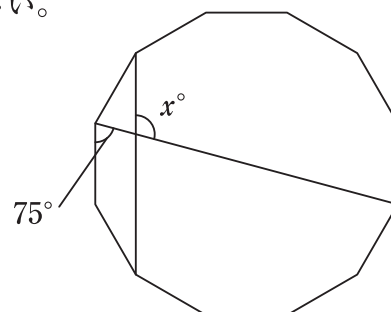

- (6) 右の図において、DはABのまん中の点で、AFとDEは平行です。このとき、図の斜線部の面積を求めなさい。

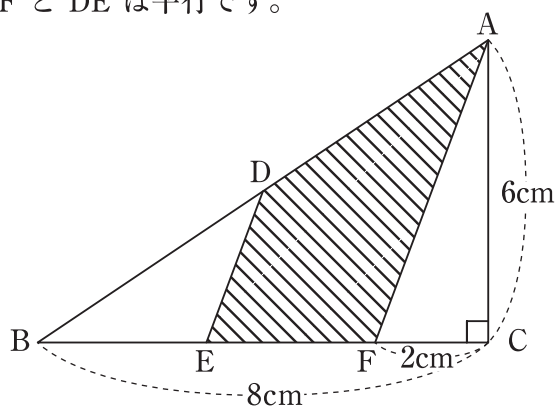

3 太郎さんと妹の桃子さんは、いつも家から 2 km はなれた学校まで 25 分で歩いて登校します。ある日、途中で太郎さんは忘れ物に気づき、1 人で走って家まで戻ろうとしましたが、走り出してから 2 分後に忘れ物を届けに来てくれた母と出会いました。忘れ物を受け取ったあと、再び走って学校に向かったところ、桃子さんと同時に学校に着きました。太郎さんの走る速さは、歩く速さの 2 倍とします。このとき、次の問いに答えなさい。

- (1) 太郎さんの走る速さは分速何 m ですか。
- (2) 太郎さんが忘れ物に気付いた地点から学校まで、桃子さんは何分かかりましたか。
- (3) 太郎さんが母と出会ったのは家から何 m はなれたところですか。

4 A, B を整数とするとき, $A \div B$ の商を $A \star B$, あまりを $A \blacktriangle B$ で表すとします。
例えば, $17 \star 5 = 3$, $17 \blacktriangle 5 = 2$ です。このとき, 次の問いに答えなさい。

(1) $2024 \blacktriangle 111$ を求めなさい。

(2) $(2024 \star 111) \times 111 + (2024 \blacktriangle 111)$ を求めなさい。

(3) $(\square \star 123) \times 123 + (10000 \blacktriangle 123) = 10000$ に当てはまる \square のうち, 最も大きな整数を求めなさい。

- 5 1 辺の長さが 1cm の正方形 $abcd$ と 1 辺の長さが 1 cm の正七角形 $ABCDEFG$ があります。

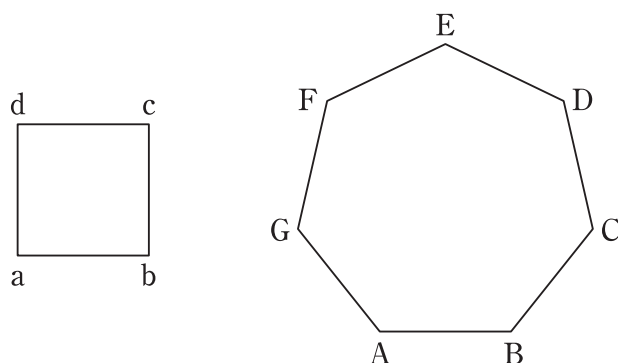

図のように，正方形を正七角形の内側に正方形の辺 ab と正七角形の辺 AB が重なるようにおきます。そして，ここをスタートとして矢印の方向に正方形を回転させていきます。このとき，次の問いに答えなさい。

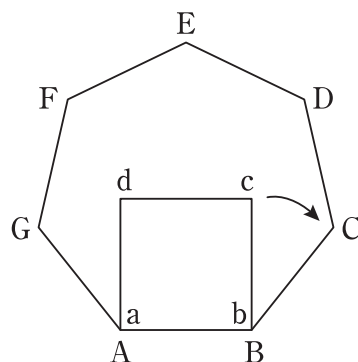

- (1) 正方形が正七角形の内側を 1 周して元の位置までもどってきたとき，点 A と重なっているのは正方形のどの頂点ですか。
- (2) スタートしてから，正方形の辺 ab と正七角形の辺 AB が再び重なるのは，正方形が正七角形の内側を何周したときですか。
- (3) スタートしてから，正方形の頂点 a が正七角形の頂点と重なる回数が 2024 回となったとき，点 a と重なっているのは正七角形のどの頂点ですか。

- 6 円柱形の容器が3つあり、容器 A は半径 1 cm、高さ 4 cm、容器 B は半径 2 cm、高さ 3 cm、容器 C は半径 3 cm、高さ 2 cm です。3 つの容器が図のように置いてあるとき、次の問いに答えなさい。ただし容器の厚みは無視できるものとし、容器が浮くことはないものとします。

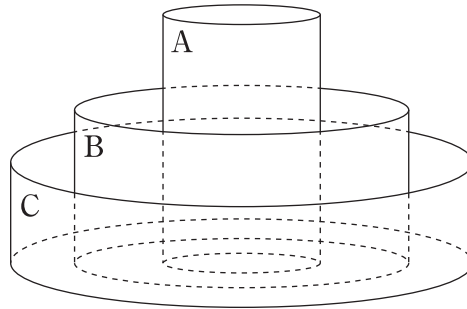

- (1) 容器 A の容積は何 cm^3 ですか。
- (2) 容器 A に水をいっぱいに入れたあと、容器 A を取り出して水を容器 B に移します。容器 B に入っている水の高さを求めなさい。
- (3) 下の図のように、容器 A に水をいっぱいに入れたあと、容器 C に水をいっぱいに入れました。

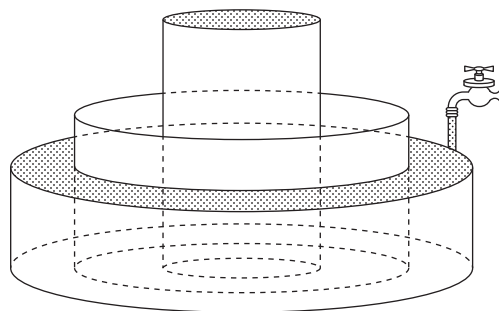

次に、容器 A と容器 B を取り出して容器 A の水を容器 C に移します。容器 C に入っている水の高さを求めなさい。

以上で問題は終わりです。

2024年度 入試
桃山学院中学校 入学試験問題
B方式

解答と配点

目 次

国語 (50分・150点)

解答・配点……………P.1

算数 (50分・150点)

解答・配点……………P.2

国語

解答

- 一 問1 あ
問2 A う B い C え 問3 う
問4 あ 問5 え 問6 11
問7 自分が動くことで、全体がうまくいくかどうかを判断でき、
行動できる(性質)
問8 ほかの人の状況もつかめる(力)
問9 う 問10 ① あ ② い ③ い ④ あ
- 二 問1 A い B あ C う 問2 a う c い
問3 え 問4 え 問5 え 問6 う 問7 い
問8 え 問9 あ 問10 う 問11 え
- 三 問1 ① 忠実 ② 回収 ③ 除外 ④ しきん
⑤ かんちょう ⑥ しょせい
問2 ① 首 ② 手 ③ 腹 ④ 口 ⑤ 指
- 四 問1 ① あ ② い ③ い ④ あ ⑤ い ⑥ い
問2 え 問3 あ 問4 い

配点

- 一 問1・4・5・6・9…各5点 問2・3…各2点
問7…8点 問8…5点
問10…各3点 合計58点
- 二 問1・2・3…各2点
問4・5・6・7・8・9・10・11…各5点 合計52点
- 三 問1・2…各2点 合計22点
- 四 問1・2・3・4…各2点 合計18点

算 数

解 答

- | | | | | |
|----------|--------------------------|------------------------------------|-----------------------|----------|
| 1 | (1) 1210 | (2) $\frac{1}{8}$ | (3) $\frac{5}{6}$ | (4) 69.3 |
| 2 | (1) 10個 | (2) 5 | (3) 90点 | (4) 6分 |
| | (5) 105 | (6) $\frac{27}{2}$ cm ² | | |
| 3 | (1) 分速160m | (2) 8分 | (3) 1040m | |
| 4 | (1) 26 | (2) 2024 | (3) 10085 | |
| 5 | (1) d | (2) 4周 | (3) E | |
| 6 | (1) 12.56cm ³ | (2) 1cm | (3) $\frac{14}{9}$ cm | |

配 点

- | | | |
|----------|-------------------|-------|
| 1 | 各8点 | 合計32点 |
| 2 | 各8点 | 合計48点 |
| 3 | (1)5点 (2)5点 (3)6点 | 合計16点 |
| 4 | 各6点 | 合計18点 |
| 5 | 各6点 | 合計18点 |
| 6 | 各6点 | 合計18点 |



202411330

受験番号				名前
C				
	①	①	①	①
	②	②	②	②
	③	③	③	③
	④	④	④	④
	⑤	⑤	⑤	⑤
	⑥	⑥	⑥	⑥
	⑦	⑦	⑦	⑦
	⑧	⑧	⑧	⑧
	⑨	⑨	⑨	⑨

2024年度 桃山学院中学校入学試験問題

C方式 算数 解答用紙

1	(1)		(2)
	(3)		(4) a

2	(1) m		(2) g
	(3)		(4) m
	(5) 円		(6) cm

3	(1) 倍		(2) 杯
----------	-------	--	-------

4	(1) 番目		(2) 番目		(3) 回
----------	--------	--	--------	--	-------

5	(1) P : 毎秒		度, Q : 毎秒		度
	(2)		秒後	(3)	秒後

6	(1) cm		(2) cm		(3) cm ³
----------	--------	--	--------	--	---------------------

桃山学院中学校 入学試験問題

C方式

国語

【五十分・百五十点】

注意事項

- 1 問題は1ページから7ページまであります。
- 2 「開始」の合図があるまで問題用紙は開いてはいけません。
- 3 受験番号と名前を解答用紙と問題用紙に正しく記入してください。
- 4 解答用紙の余白には何も記入しないでください。
- 5 計算機能付き腕時計・携帯電話は使用禁止です。
- 6 「終了」の合図で筆記具を置き、監督の先生の指示に従ってください。

受験番号			名前	
C				

【一】 次の文章を読んで、後の問いに答えなさい。(字数制限がある問いは、句読点とその他の記号も一字と数える)

勝ち組とか、負け組とか、人間の脳は勝ち負けにこだわります。

それは、人間の脳が並べて比較ひかくすることを得意えいとしているからです。勝ち負けは人間の脳にとつては、いかにもわかりやすく、いかにも心地こちよい指標いちひなのです。

そして、勝負する相手がわからないとき、人間は自分たちが作り出した「平均②」という幻まぼろしを持ち出します。平均と比べて(Ⅰ)セキ①が高いとか、収入が高いとか、勝ち負けをつけたがるのです。

しかし、「勝ち」って一体何なのでしょう。

そもそも、「平均より高い」ことが勝ちなのでしょう。そこに意味があるのでしょいか。

「良い生活」というと、どんなイメージがあるでしょうか。

誰だれもがうらやむ高級なブランド品に身を包み、高級車を乗り回し、豪邸ごうていに住んで何不自由なく暮らす生活を思い浮かべるかもしれせん。

A、「幸せな生活」といえば、何を思い浮かべるでしょうか。

家族や友人に囲まれて、ストレスなくゆったりとした気持ちに満ちあふれた生活を思い浮かべないでしょうか。

幸せに勝ち負けはありません。幸せに平均もありません。

あなたが楽しく満たされていれば、それでいいのではないですか。生物はナンバー1になれるオンリー1のポジションを持っていません。

誰だれにも負けない自分の得意②を、存分じゆんぶんに活かして、自分の地位を確保しています。

激しい競争が行われている自然界ですが、そんな中で、生物はできるだけ「戦わない」という戦略を発達させています。ナンバー1になれるオンリー1のポジションがあれば、そんなに戦わなくても良いのです。

とはいえ、現代社会を生きる私たちは、常に競争にさらされています。

運動会でも順位きんを競きいます。学校のセキセキで順位もつけ③られます。

生き物たちのように「戦わない」戦略に徹てつすることはできません。競争から逃のがれることはできないのです。

B、生き物たちの世界は、競争に敗はられば滅ほろんでしまう厳しい

世界です。厳しい競争社会とはいえ、私たちの世界は、敗れても命を奪うばわれるようなことはありません。先にも書いたように、人間の脳は、一定の④ものさしを設けて、順位をつけたり、比較しなければ

理解することができません。だから、そんな脳を持つ人間の世界では、競争がなくなることはありません。

「戦いたくない」と思っても、皆みなさんは常に競争と戦いの土俵に上げられてしまいます。それは仕方がないことです。その土俵で

努力しなければならぬのも仕方のないことなのです。

しかし大切なことは、⑤そんな競争がすべてではないということ

です。

競争に負けたからといって、あなたの価値が③損おとなわれることはまったくありません。戦いに敗れたからといって、あなたが劣おとっているわけではありません。それは、あなたの能力が発揮できない

土俵だったというだけです。その程度の土俵だったというだけです。

そんな競争に苦しむくらいだったら、土俵から降りても構いま

せんし、逃げ出しても構いません。

誰かが用意してくれた競争の場が、あなたにとって(注1) ニッチであることは稀まれです。大切なことは、どこで勝負するかです。

そのニッチで勝負することができれば、それ以外の場所では、全部負けてしまってもいいのです。

古代中国の思想家・孫子という人は「戦わずして勝つ」と言いました。

孫子だけでなく、歴史上の偉人いじんたちは「できるだけ戦わない」という戦略にたどりついているのです。

偉人たちは、どうやってこの(IV) キョウウチキョウウチにたどりついたのでしょうか。

おそらく彼らはいっぱい戦ったのです。そして、いっぱい負けたのです。

勝者と敗者がいたとき、敗者はつらい思いをします。どうして負けてしまったのだらうと考えます。どうやったら勝てるのだらうと考えます。

彼らは傷つき、苦しんだのです。

そして、ナンバー1になれるオンリー1のポジションを見つけたのです。そんなふうに「戦わない戦略」にたどりついたので。

生物も、「戦わない戦略」を基本戦略としています。

自然界では、激しい生存競争が繰り返くりかられます。生物の進化の中で、生物たちは戦い続けました。そして、各々おのおのの生物たちは、進化の歴史の中でナンバー1になれるオンリー1のポジションを見出みいだしました。そして、「できるだけ戦わない」というキョウウチと地位にたどりついたので。

ナンバー1になれるオンリー1のポジションを見つけるためには、

若い皆さんは戦ってもいいのです。C、負けてもいいのです。

たくさんのチャレンジをすれば、たくさんの勝てない場所が見つかります。こうしてナンバー1になれる場所を見つけていくことが、最後にはナンバー1になれる場所を絞りしぼ込んでいくことになるのです。

(6) ナンバー1になれるオンリー1のポジションを見つけるために、負けるということです。

学校では、たくさんの科目を学びます。得意な科目も、苦手な科目もあることでしょう。得意な科目の中に苦手な単元があるかもしれませ(7)んし、苦手科目だからと言ってすべてが苦手なわけではなく、中には得意な単元が見つかるかもしれません。学校でさまざまなことを勉強するのは、多くのことにチャレンジするためでもあるのです。

苦手なところで勝負する必要はありません。嫌いやなら逃げてもいいのです。

しかし、無限の可能性のある若い皆さんは、(8) 簡単に苦手だと判断判断しないほうが良いかもしれません。

ペンギンは地面の上を歩くのは苦手です。しかし、水の中に入れば、まるで魚(9)のように自(10)自(10)に泳ぎ回ります。アザラシやカバも、地上ではのろまなイメージがありますが、水の中では生き生きと泳ぎ始めます。まだ進化することなく、地上生活をしていた彼ら(11)の祖先たちは、まさか自分たちが水の中が得意だとは思ってもよらなかったでしょうし、さらに自分たちの祖先が水中生活を得意としていたとは思わなかったことでしょう。リスは、木をすばやく駆け上かがります。しかし、リスの仲間のモモンガは、リスに比べると木登りが上手とは言えません。ゆっくりゆっくりと上がっていき

ます。しかし、モモンガは、木の上から見事に滑空かっくうすることができ
ます。木に登ることをあきらめてしまつては、空を飛べることに
気がつかなかったかもしれませぬ。

⑫ 人間でも同じです。

サッカーには、ボールを地面に落とさないように足でコントロール
するリフティングという基礎練習きそがあります。しかし、プロのサッカー
選手でもリフティングが苦手だったという人もいます。リフティング
だけで苦手と判断しサッカーをやめていたら、強力なシユートを
打つ能力は (V) カイカカしなかつたかもしれませぬ。

小学校では、算数は計算問題が主です。しかし、中学や高校で
習う数学は、難しいパズルを解くような面白おもしろさもあります。大学に
行つて数学を勉強すると、抽象的ちゆうしゆてきだったり、この世に存在しえない
ような世界を、数字で表現し始めます。⑬ もはや (注2) 哲学のよう
です。計算問題が面倒めんどうくさいというだけで、「苦手」と決めつけて
しまつと、数学の本当の面白おもしろさに出会うことはないかもしれませぬ。
勉強は得意なことを探すことでもあります。苦手なことを無理して
やる必要はありません。最後は、得意なところで勝負すればいいの
です。しかし、得意なことを探すためには、すぐに苦手と決めて
捨ててしまわないことが大切なのです。

(注3) 一時間目にしたオナモミの話覚えてますか？

オナモミは、早く芽を出したほうが良いとか、遅くおそ芽を出した
ほうが良いとか、簡単に判断しませんでした。そして、オナモミは
どうしたでしょう。

そうです。 Xせんたくとして両方持つておくという方法を選択したの
です。

これは得意だとか、これは苦手だとか、簡単に決めてしまつては

もつたいないことです。雑草のように、苦手なものも Xせんたくとして
捨てないことも大切なのです。

(稲垣榮洋『はずれ者が進化をつくる』)

生き物をめぐる個性の秘密

*問題作成の都合上、文章を改編した箇所かしよがあります。

※(注1)ニッチニこれより前の章で、「ナンバー1になれるオンリー

1のポジションのこと」だと説明されていた。

(注2)哲学 〓 人生や世界の原理や本質を追求する学問。

(注3)一時間目にしたオナモミの話

〓 これより前の章で、筆者はオナモミという植物を
例に出して説明していた。

問1 〓 (I)「セイセキ」、(II)「存分」、(III)「損」、(IV)「キョウ
チ」、(V)「カイカ」の漢字には読みがなをつけ、カタカナは
漢字に直しなさい。

問2 A C 〓 〓 〓 〓 〓
後から選び、記号で答えなさい。ただし、同じ記号は二度以上
選んではいけない。

あ ですから い そして う しかし
え つまり お なぜなら か それでは

問3——①「心地よい指標」とあるが、なぜそう言えるのか。理由として最も適切なものを後から選び、記号で答えなさい。

あ 人間の中にある「勝ち負け」という考え方が、大切なものと認識され始めてきたから。

い 人間として「勝ち」続けることが必要で、「負け」することは認められないから。

う 人間には「勝ち負け」にこだわるべき場面が多くあり、生まれてから慣れているから。

え 人間の脳は比べることが好きで、「勝ち負け」という考え方が分かりやすいから。

問4——②「平均」という幻」とあるが、これはどういうことか。その説明として最も適切なものを後から選び、記号で答えなさい。

あ 「平均」という考え方は、人間が他人と比較して勝ち負けを決めるために勝手に作り出した、実際には存在しないものであり、それと比べて高いことに意味があるわけではないということ。

い 「平均」よりも高い人はたくさんいるのだから、「平均」と勝負した時点で多くの人との勝負から逃げていくのと同じことであるので、「平均」に勝つことには価値がないということ。

う 世の中で「平均」とされているものは、勝負した人の「平均」であるのだから、本当に全員の「平均」というわけではないので、それと比べても自分の真の実力はわからないということ。

え 「平均」とされる数値は、ひとりひとりが勝手に予想して作り出したものであって、何の根拠もなく正確性にも欠けているため、それと比べても自分の実力が正確にわかるわけではないということ。

問5——③「られ」・⑦「なく」・⑨「ように」と同じ意味用法をもつものとして最も適切なものをそれぞれ後から選び、記号で答えなさい。

③「られ」

あ 明日の午後、家庭訪問で担任の先生が家に来られる。

い 普段は遅刻ばかりだが、遊びに行く日は早く起きられる。

う あの有名人はどこにいてもファンから声をかけられる。

え 大阪に来て三十年を経た今でも、故郷の母が案じられる。

⑦「なく」

あ 最近はまだ甘いものを食べなくなかった。

い もっているお金が少なくて買えなかった。

う 重くなくて、持ちやすいものを運びたい。

え せつなくて、気づいたら涙が流れていた。

⑨「ように」

あ 雨が降っても困らないように傘を持って行く。

い ようやくにんじんが食べられるようになった。

う 彼女の家は、お城のように広くて立派らしい。

え カレーやキムチのようになっていくのが好きだ。

問6——④「ものさしを設けて」・⑬「もはや」の文中での意味として最も適切なものをそれぞれ後から選び、記号で答えなさい。

④「ものさしを設けて」

あ 判断や評価の基準になるものを定めて

い 厳しく、細かく見て正しく判断して

う ものごとの順序を決めて、短い時間で

え わかりやすく図や表にして考えて

⑬「もはや」

あ つまり

い まさに

う 困ったことに

え もしかすると

問7——⑤「そんな競争がすべてではない」とあるが、筆者がそのように考えるのはなぜか。その理由として最も適切なものを後から選び、記号で答えなさい。

あ 競争に敗れてしまったとしても、もう一度挑戦ちょうせんしてみたら
こんどは勝つ可能性もあるから。

い 自分の力を活かいかせない分野で勝負に負けたとしても、決して自分の価値が否定されるわけではないから。

う だれよりも強いはずの自分が勝てない勝負だということは、そもそもルールがおかしいことを疑うべきだから。

え 勝負の土俵に立つこと自体が意味のないことで、そもそも戦わないことを選択すべきだから。

問8——⑥「ナンバー1になれるオンリー1のポジションを見つけるために、負けるということです」とあるが、ここでは「逆説ぎやくせつ」という、「一見常識に反しているようだが実は真実である、矛盾した表現」というような表現技法が用いられている。これと同じ表現技法を用いた表現として最も適切なものを後から選び、記号で答えなさい。

あ 急がば回れ

い 二階から目薬

う 猫に小判

え 負け犬の遠吠とほほえ

問9——⑧「簡単に苦手だと判断しないほうが良いかもしれませんが」とあるが、筆者がそのように考えるのはなぜか。その理由として最も適切なものを後から選び、記号で答えなさい。

あ 簡単に苦手だと判断してしまうと、周囲から、我慢強がまんくない人間だと思われてしまうから。

い 苦手なことであっても、努力を続けているうちにいつの間にか得意になることがあるから。

う 得意かどうかよりも、好きかどうかのほうが大切であり、面白いと感じたなら苦手でも続けるべきだから。

え すぐに苦手だと決めつけて捨ててしまえば、自分の得意なことに気づく機会を失ってしまうかもしれないから。

問10——⑩の空欄くうらんを埋めて、四字熟語を完成させなさい。

問11——⑪「祖先」の反対語を漢字二字で答えなさい。

問12——⑫「人間でも同じです」とあるが、これについて説明した次の文のⅠ～Ⅳに当てはまることばを、()内の字数指定に従って本文からぬき出して答えなさい。

※ペンギン、アザラシ、カバ、モモンガの例でいう地面の上を歩くことや木登りは、サッカーの例ではⅠ(六字)にあたり、算数の例ではⅡ(六字以内)にあたる。また、ペンギン、アザラシ、カバ、モモンガの例でいう「水の中では生き生きと泳ぎ始め」ることや「空を飛べる」ことは、サッカー選手の例ではⅢ(十二字以内)にあたり、算数の例ではⅣ(十五字)にあたる。

問13 Ⅹにあてはまる語として適切なものを後から選び、記号で答えなさい。

- あ サンプル
- い オプション
- う ノウハウ
- え シミュレーション

二 『この地球上から戦争をなくすために人間ができること』という
題名で三〇〇字以上四〇〇字以内の作文を書きなさい。ただし、
二段落または三段落構成とし、原稿用紙の正しい使い方を守ること。

以上で問題は終了です。

2024年度

桃山学院中学校 入学試験問題

C方式

算 数

【50分・150点】

注 意 事 項

- 1 問題は1ページから5ページまであります。
- 2 解答はすべて解答用紙に記入しなさい。
- 3 円周率は、3.14とします。
- 4 「開始」の合図があるまで問題用紙は開いてはいけません。
- 5 受験番号と名前を解答用紙と問題用紙に正しく記入しなさい。
- 6 計算機能付き腕時計・携帯電話は使用禁止です。
- 7 「終了」の合図で鉛筆を置き、監督の先生の指示に従いなさい。

	受 験 番 号	名 前
C		

1 次の \square にあてはまる数を答えなさい。

(1) $8 + 4 \times (24 + 8 \div 2) - 2 \times 48 = \square$

(2) $\left(3 - \frac{1}{3}\right) \div \left(\frac{9}{7} - \frac{7}{9}\right) \div (31 - 7.9) = \square$

(3) $(4.56 + 8.7 \times \square \div 9) \div 2.1 = 3$

(4) $0.023\text{km}^2 + 1300\text{m}^2 - 1.2\text{ha} = \square\text{a}$

2 次の問いに答えなさい。

(1) 8.1m のロープを2つに切ると、2本の長さの差が50cm になりました。2本のうち長いほうは何 m ですか。

(2) 濃さが5%の食塩水 320g に食塩を加えて濃さが20%の食塩水にすると、食塩は何 g 加えればよいですか。

(3) ある数は2をたすと7で割り切れ、1をたすと8で割り切れます。このような数でもっとも小さい3けたの数はいくつですか。

(4) 太郎さんは自分の家から学校まで歩いて10分かかり、同じ道のりを弟が歩くと12分かかります。2人が同時に家を出発して家から150m はなれた店に歩いていくと、太郎さんが店に着いた20秒後に弟が店に着きます。太郎さんの家から学校までの道のりは何 m ですか。

(5) ある商品に原価より300円高い定価をつけましたが、売れなかったのが定価の20%引きの値段で売ったところ利益が150円になりました。この商品の原価は何円ですか。

(6) 右の図の三角柱の辺 BE 上に、AP と PF の長さの和がもっとも小さくなるように点 P をとりました。このとき、BP の長さは何 cm ですか。

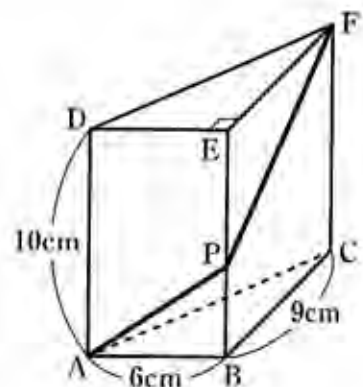

3 大、中、小の3種類のスプーンがあり、大のスプーンは小のスプーンのちょうど4倍の量をすくうことができ、中のスプーンは大のスプーンの $\frac{5}{8}$ 倍の量をすくうことができます。このとき、次の問いに答えなさい。

(1) 中のスプーンは小のスプーンの何倍の量をすくうことができますか。

(2) 中のスプーン20杯ですくう量を、大のスプーンと小のスプーンですくいます。大のスプーンより小のスプーンの方がちょうど10杯多くすくうとき、大のスプーンですくうのは何杯ですか。

4 2と4をあるきまりにしたがって、左から順にならべていきます。

2, 2, 4, 2, 2, 4, 2, 2, 4, 2, …

このとき、次の問いに答えなさい。

- (1) 左から順にたした和が4回目に3の倍数になるのは、左から何番目までたしたときですか。
- (2) 左から順にたした和が224回目に3の倍数になるのは、左から何番目までたしたときですか。
- (3) 左から順にたした和が2024になるまでに、和が3の倍数になったのは何回ですか。

- 5** 右の図の2つの円は中心が同じ点Oで、外側の円の半径は12cm、内側の円の半径は6cmです。それぞれの円周上に2つの点PとQがあり、図の位置から同時に出発して矢印の方向に円周上を進みます。点Pは40秒ごと、点Qは60秒ごとにそれぞれの円を1周するとき、次の問いに答えなさい。

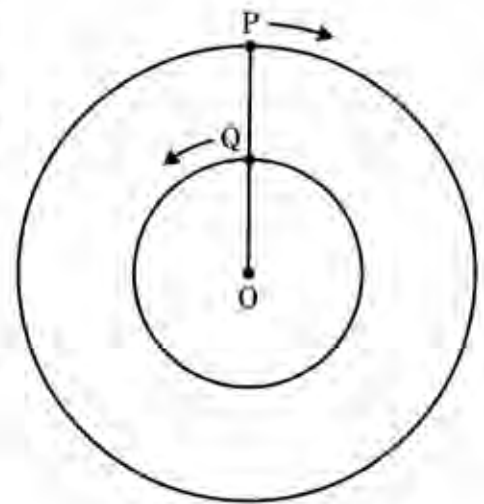

- (1) 点P、Qはそれぞれ毎秒何度でOの周りを進みますか。
- (2) 三角形OPQの角Oの大きさがはじめて 90° になるのは、2つの点が出発してから何秒後ですか。
- (3) 三角形OPQの角Qの大きさがはじめて 90° になるのは、2つの点が出発してから何秒後ですか。

6 右の図のように、水平な床に置かれた直方体の容器に底から 12cm の深さまで水が入っています。この容器に 1 辺が 10cm の立方体のおもりを、図の向きにしずめます。このとき、次の問いに答えなさい。

- (1) おもりを容器の底までしずめると、水面の深さは底から何 cm になりますか。
- (2) 水面が 1cm だけ上がるように、おもりを途中までしずめたとき、おもりは水面より何 cm 上に出ていますか。
- (3) おもりを容器の底までしずめた後、底面の 25cm の辺の一方が床からはなれないように容器を傾けて水をこぼしたときの横から見た様子が右の図のようになりました。容器に残った水の体積は何 cm^3 ですか。

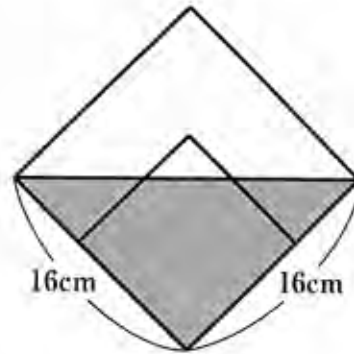
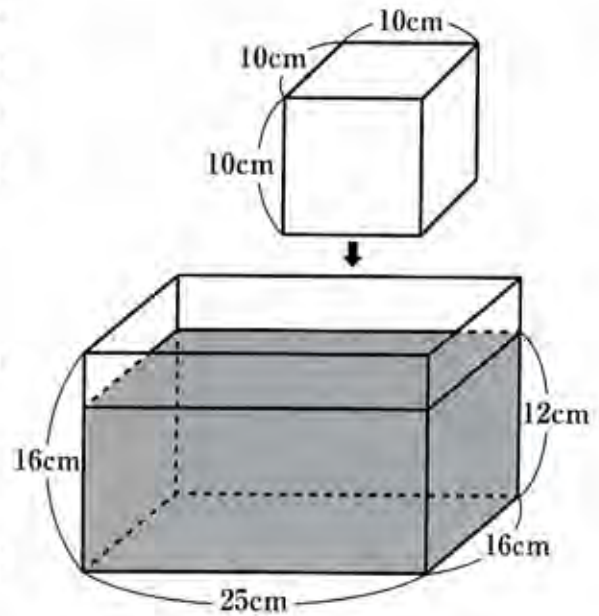

以上で問題は終わりです。

2024年度 入試
桃山学院中学校 入学試験問題
C方式

解答と配点

目 次

国語 (50分・150点)

解答・配点……………P.1

算数 (50分・150点)

解答・配点……………P.2

国語

解答

- 一 問1 (I) 成績 (II) ぞんぶん (III) そこ(なわれ)
(IV) 境地 (V) 開花
- 問2 A か B う C い
- 問3 え 問4 あ
- 問5 ③ う ⑦ う ⑨ う
- 問6 ④ あ ⑬ い
- 問7 い 問8 あ
- 問9 え 問10 (自)由(自)在
- 問11 子孫
- 問12 I リフティング II 計算問題
III 強力なシュートを打つ能力
IV 数学の本当の面白さに出会うこと
- 問13 い

二

配点

- 一 問1…各2点 問2…各3点
問3・6・7・8・12…各5点 問4・9…各6点
問5・10・11・13…各4点

合計100点

二

合計50点

算 数

解 答

- 1** (1) 24 (2) $\frac{5}{22}$ (3) 1.8 (4) 123
- 2** (1) 4.3 m (2) 60 g (3) 103 (4) 900 m
(5) 450 円 (6) 4 cm
- 3** (1) 2.5 倍 (2) 8 杯
- 4** (1) 14 番目 (2) 673 番目 (3) 252 回
- 5** (1) P: 毎秒9度 Q: 毎秒6度 (2) 6秒後 (3) 4秒後
- 6** (1) 14.5 cm (2) 6 cm (3) 2280 cm³

配 点

- | | |
|--------------|-------|
| 1 各8点 | 合計32点 |
| 2 各8点 | 合計48点 |
| 3 各8点 | 合計16点 |
| 4 各6点 | 合計18点 |
| 5 各6点 | 合計18点 |
| 6 各6点 | 合計18点 |